



**SCUBAPRO®**

**Gebruikershandleiding  
Aladin Sport (Matrix)**



**deep down you want the best**

[scubapro.com](http://scubapro.com)

## DUIKCOMPUTER ALADIN SPORT - ONTWORPEN DOOR DUIKENDE TECHNICI

Welkom bij SCUBAPRO duikcomputers en dank u wel dat u heeft gekozen voor de Aladin Sport. U bent nu tijdens uw duiken verzekerd van een zeer speciale partner. In deze handleiding maakt u kennis met de moderne technologie van SCUBAPRO en leest u meer over de belangrijkste kenmerken en functies van de Aladin Sport. Wilt u meer weten over SCUBAPRO duikmaterialen, bezoekt u dan onze website op [www.scubapro.com](http://www.scubapro.com).



### BELANGRIJK

Lees voordat u de SCUBAPRO Aladin Sport in gebruik neemt, het boekje **Eerst lezen** door. Het is belangrijk dat u de inhoud ervan begrijpt.

### WAARSCHUWING

- De Aladin Sport is geschikt voor gebruik tot een diepte van 120 meter.
- Zodra u dieper dan 120 meter komt, verschijnt er '---' in het veld van de diepte en werkt het decompressie-algoritme niet meer correct.
- Duiken bij een partiële zuurstofdruk van 1,6 bar (op een diepte van 67 meter als u perslucht ademt) of meer is buitengewoon gevaarlijk en kan ernstig letsel of de dood tot gevolg hebben.

### WAARSCHUWING

- De Aladin Sport wordt geleverd in de diepe slaapmodus - het display staat uit. Om de Aladin Sport vóór de eerste duik te activeren houdt u de linker- of rechterknop ingedrukt. De Aladin Sport start de duikmodus niet of kan een onjuiste diepte tonen wanneer de duikcomputer niet is geactiveerd voordat u de Aladin Sport voor het eerst mee onder water neemt.



Het duikinstrument Aladin Sport voldoet aan de Europese Richtlijn 2014/30/EU.

**Norm EN 13319: 2000**

Het duikinstrument Aladin Sport voldoet ook aan de Europese norm EN 13319: 2000 (EN 13319: 2000 – Dieptemeters en gecombineerde diepte- en tijdmeetinstrumenten – Functionele en veiligheidseisen, beproevingsmethoden).

# INHOUD

<b>1. INLEIDING .....</b>	<b>6</b>
1.1 Aandachtspunten met het oog op de veiligheid .....	6
1.2 Overzicht van het display .....	6
<b>2. SYSTEEM EN BEDIENING .....</b>	<b>7</b>
2.1 Beschrijving van het systeem .....	7
2.2 Bediening .....	7
2.2.1 Drukknoppen .....	8
2.2.2 Watercontacten .....	8
2.2.3 Het display inschakelen .....	9
2.2.4 De Aladin Sport gebruiken aan de oppervlakte .....	9
2.2.5 De reststikstoftijd controleren .....	9
2.2.6 De oppervlakte-intervaltijd controleren .....	10
2.2.7 De batterijspanning controleren .....	10
2.2.8 Displayverlichting inschakelen .....	12
2.2.9 Het display uitschakelen .....	12
2.2.10 Wekker .....	12
2.3 SOS-modus .....	13
<b>3. DUIKEN MET DE ALADIN SPORT .....</b>	<b>13</b>
3.1 Terminologie/symbolen .....	13
3.1.1 Algemene terminologie/display tijdens nultijdfase .....	13
3.1.2 Display tijdens decompressiefase .....	14
3.1.3 Nitroxinformatie (info over O <sub>2</sub> ) .....	14
3.2 Waarschuwingen en alarmmeldingen .....	15
3.2.1 Waarschuwingen .....	15
3.2.2 Alarmsignalen .....	15
3.3 Voorbereiding voor de duik .....	15
3.3.1 Functiecontrole .....	15
3.3.2 Het gasmengsel en de ppO <sub>2</sub> max instellen .....	16
3.3.3 Voorbereiding voor duiken met 2 of 3 gasmengsels .....	16
3.3.4 Het MB-level instellen .....	16
3.4 Functies tijdens de duik .....	16
3.4.1 Overige displays .....	16
3.4.2 Bladwijzers instellen .....	17
3.4.3 Duiktijd .....	17
3.4.4 Huidige diepte/O <sub>2</sub> % .....	17
3.4.5 Max. diepte/Temperatuur .....	17
3.4.6 Ingestelde maximale diepte is bereikt .....	18
3.4.7 Opstijgsnelheid .....	18
3.4.8 Partiële zuurstofdruk (ppO <sub>2</sub> max)/maximale duikdiepte (MOD) .....	19
3.4.9 Zuurstofblootstelling (CNS O <sub>2</sub> %) .....	19
3.4.10 Decompressie-informatie: .....	20
3.4.11 Decompressiewaarden .....	20
3.4.12 Totale opstijgtijd .....	21
3.4.13 Timer voor de veiligheidsstop .....	21
3.5 Functies na de duik .....	22
3.5.1 Einde van een duik .....	22
3.5.2 Reststikstoftijd, tijd van het vliegverbod en de waarschuwing 'niet duiken' .....	22

3.6	Duiken in bergmeren .....	23
3.6.1	Hoogtemeter .....	23
3.6.2	Hoogteklassen .....	23
3.6.3	Verboden hoogte .....	24
3.6.4	Decompressieduiken in bergmeren .....	24
3.7	Dieptemetermodus .....	24
3.7.1	De dieptemetermodus aan- en uitzetten .....	24
3.7.2	Duiken in de dieptemetermodus .....	25
3.7.3	Na een duik in de dieptemetermodus .....	25
3.8	Freedivemodus .....	25
3.8.1	De freedivemodus aan- en uitzetten .....	25
3.8.2	Duiken in de freedivemodus .....	26
3.9	Duiken met MB-levels .....	27
3.9.1	Vergelijking van duiken met MB-level L0 en MB-level L5 .....	27
3.9.2	Terminologie .....	27
3.9.3	Vorbereiding op een duik met MB-levels .....	29
3.9.4	Functies tijdens een duik met MB-levels .....	29
3.9.5	Een duik met MB-levels afronden .....	31
3.10	PDIS (Profile Dependent Intermediate Stop) .....	31
3.10.1	Wat is PDIS? .....	31
3.10.2	Hoe werkt PDIS? .....	32
3.10.3	Speciale aandachtspunten als u met meer dan één gasmengsel duikt (Aladin Sport) .....	33
3.10.4	Duiken met PDIS .....	33
3.11	Duiken met twee of drie gasmengsels .....	34
<b>4.</b>	<b>Functies aan de oppervlakte .....</b>	<b>37</b>
4.1	KOMPAS .....	37
4.1.1	De weg vinden .....	37
4.1.2	Afwijking instellen .....	38
4.1.3	Time-out instellen .....	38
4.1.4	Het kompas opnieuw kalibreren .....	38
4.2	DUIKPLANNER .....	40
4.2.1	Een niet-decompressieduik plannen .....	40
4.2.2	Een decompressieduik plannen .....	41
4.2.3	De duikplanner afsluiten .....	41
4.3	LOGBOEK .....	42
4.3.1	Overzicht .....	42
4.3.2	Bediening .....	42
4.3.2.1	Pagina 1 .....	43
4.3.2.2	Pagina 2 .....	43
4.3.2.3	Pagina 3 .....	43
4.3.2.4	Statistische informatie (HISTORY) .....	44

<b>5. INSTELLINGEN .....</b>	<b>44</b>
5.1 Hoogte-aanpassing .....	44
5.2 Duikmenu .....	45
5.2.1 Gasmenu .....	46
5.2.2 Duikmenu .....	47
5.2.3 Gebruikersmenu .....	49
5.3 Horlogemenu .....	50
5.3.1 De wekker zetten .....	51
5.3.2 UTC-zone instellen (gecoördineerde wereldtijd) .....	51
5.3.3 De tijd instellen .....	51
5.3.4 De 24- of 12-uursklok instellen .....	52
5.3.5 De datum instellen .....	52
5.3.6 Het geluid aan- en uitzetten .....	53
5.3.7 De batterijspanning controleren .....	53
5.4 Freedivemenu .....	54
5.4.1 De totale diepte van de sessie instellen .....	54
5.4.2 De oppervlakte-intervalfactor instellen (SIF) .....	55
5.4.3 Alarmmeldingen voor twee diepten instellen .....	55
5.4.4 Alarmmeldingen bij toe-/afnemende diepte instellen .....	55
5.4.5 Alarm voor interval duiktijd instellen .....	55
5.4.6 Alarm oppervlakte-interval instellen .....	56
5.4.7 Het alarm voor de opstijgsnelheid instellen .....	56
<b>6. KOPPELEN MET WINDOWS/MAC EN APPS .....</b>	<b>56</b>
6.1 Inleiding tot SCUBAPRO LogTRAK .....	56
6.2 Waarschuwingen/instellingen van de Aladin Sport wijzigen en informatie over de computer bekijken .....	58
<b>7. DE ALADIN SPORT VERZORGEN .....</b>	<b>58</b>
7.1 Technische informatie .....	58
7.2 Onderhoud .....	58
7.2.1 De batterij verwisselen .....	59
<b>8. APPENDIX .....</b>	<b>60</b>
8.1 Garantie .....	60
8.2 Verklarende woordenlijst .....	61
8.3 Index .....	62

# 1. INLEIDING

De handleiding van de Aladin Sport is onderverdeeld in hoofdstukken.

1. Inleiding
2. Systeem en bediening
3. Duiken met de Aladin Sport
4. Functies aan de oppervlakte
5. Instellingen
6. Koppelen met Windows/Mac en apps
7. De Aladin Sport verzorgen
8. Appendix (garantie, woordenlijst, index).

## 1.1 Aandachtspunten met het oog op de veiligheid

Duikcomputers geven informatie aan duikers. Maar ze bieden niet de kennis die nodig is om deze informatie te begrijpen en toe te passen. Duikcomputers kunnen gezond verstand niet vervangen. U moet deze handleiding dan ook goed doorlezen en de inhoud ervan begrijpen voordat u de Aladin Sport in gebruik neemt.

## 1.2 Overzicht van het display

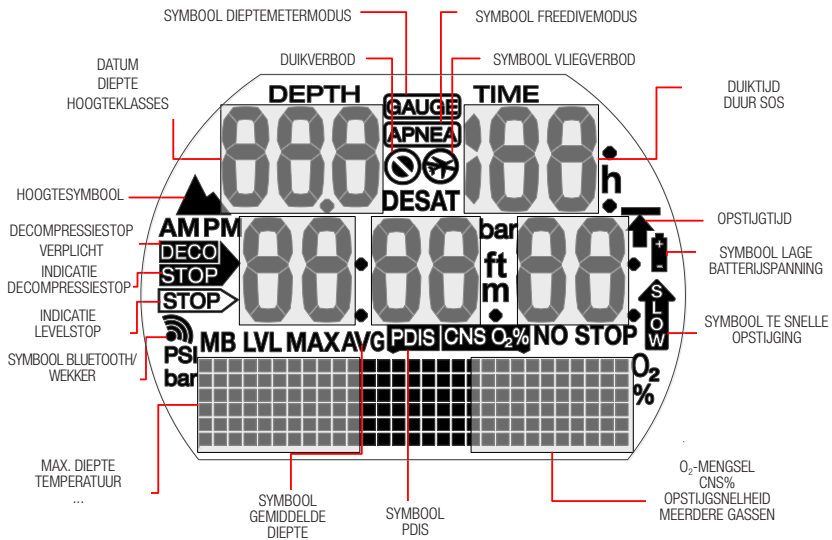

## 2. SYSTEEM EN BEDIENING

### 2.1 Beschrijving van het systeem

De Aladin Sport geeft alle belangrijke gegevens van de duik en decompressiestatus weer en bewaart alle informatie van de duik in het geheugen. Deze gegevens kunnen met Bluetooth en LogTRAK-software worden overgezet op een Windows-pc of Mac-computer, Android- of Apple-apparaten.

De cd met LogTRAK-software wordt bij de Aladin Sport geleverd. LogTRAK-software is ook beschikbaar op de SCUBAPRO-website en in de Android Play Store en iPhone App Store.

**OPMERKING:** Met de Aladin Sport kunt u tijdens een duik gebruikmaken van maximaal drie verschillende ademgasmengsels. Om het simpel te houden wordt in deze handleiding voornamelijk verwezen naar duiken met een één ademgasmengsel. De instructies die betrekking hebben op duiken met meer dan één gasmengsel, staan in speciale hoofdstukken.

### 2.2 Bediening

Schema

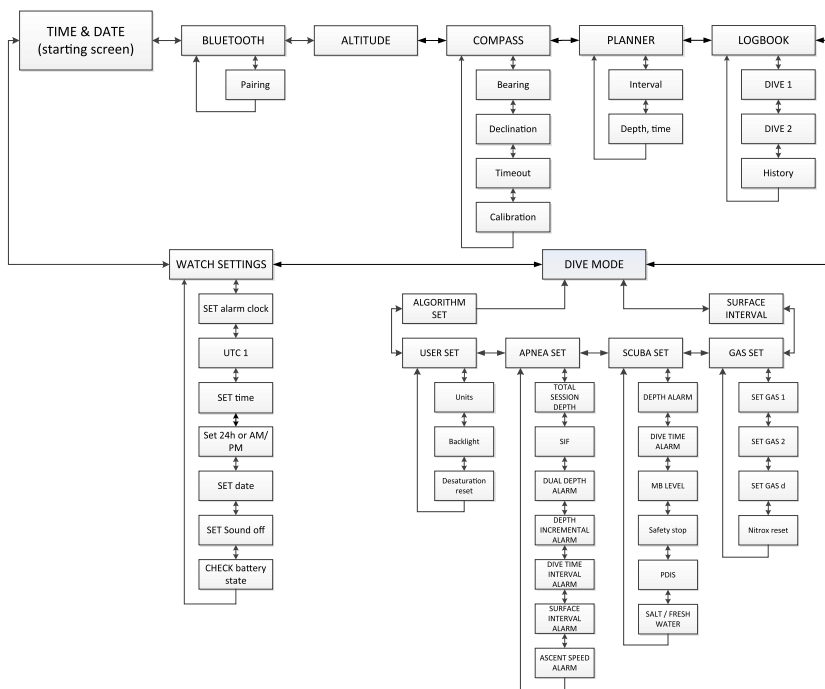

### 2.2.1 Drukknoppen

De functies van de Aladin Sport worden geopend en bediend met twee drukknoppen. Deze drukknoppen kunnen op twee manieren worden bediend: 'drukken' en 'ingedrukt houden' (1 seconde) – deze laatste manier wordt in de menu's ook wel eens 'lang indrukken' genoemd. Afhankelijk van de manier van bedienen bieden de knoppen toegang tot verschillende functies van de computer.

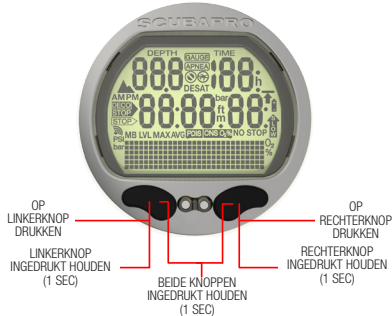

#### Aan de oppervlakte:

LINKER- OF RECHTERKNOP INGEDRUKT HOUDEN:

- De Aladin Sport gaat aan (tijdweergave)

RECHTERKNOP INGEDRUKT HOUDEN:

- Vergelijkbaar met de knop ENTER op een toetsenbord.
- Het weergegeven submenu wordt geopend.
- De weergegeven instelling wordt geopend.
- De weergegeven waarde of instelling wordt bevestigd.

OP LINKER- OF RECHTERKNOP DRUKKEN:

- U kunt door de menu's scrollen.
- Wanneer een submenu of reeks instellingen is geopend:
- de aangegeven waarde of instelling wordt verhoogd (rechterknop) of verlaagd (linkerknop).

LINKERKNOP INGEDRUKT HOUDEN:

- De displayverlichting wordt geactiveerd in de tijdweergave.
- U verlaat de huidige functie of het huidige menu en keert terug naar het bovenliggende niveau of instelling.

BEIDE KNOPPEN INGEDRUKT HOUDEN:

- U verlaat de huidige functie of het huidige menu en keert terug naar de tijdweergave.
- Vanuit de tijdweergave wordt de Aladin Sport uitgeschakeld.

**Modus SCUBA** [Duiken]:

OP RECHTERKNOP DRUKKEN:

- U opent een ander display.

LINKERKNOP INGEDRUKT HOUDEN:

- U zet de displayverlichting aan en uit.

OP LINKERKNOP DRUKKEN:

- De veiligheidsstoptimer wordt geactiveerd (alleen in duikmodus, op diepte < 5 meter).
- Bladwijzer wordt ingesteld.

**Modus APNEA** [Freediving]:

RECHTERKNOP INGEDRUKT HOUDEN:

- De duik wordt handmatig gestart.

**Modus GAUGE** [Dieptemeter]:

OP LINKERKNOP DRUKKEN

- De stopwatch wordt opnieuw gestart.

**Duiken met twee of drie gasmengsels:**

RECHTERKNOP INGEDRUKT HOUDEN:

- De wissel naar gas d, gas 1 of gas 2 wordt in gang gezet.
- Het geselecteerde gas wordt gewijzigd (op linker- of rechterknop drukken).
- De wissel naar gas d, gas 1 of gas 2 wordt bevestigd.

### 2.2.2 Watercontacten

Zodra de Aladin Sport onder water gaat, activeren de watercontacten automatisch de duikcomputer.



### 2.2.3 Het display inschakelen

Alle segmenten aan:

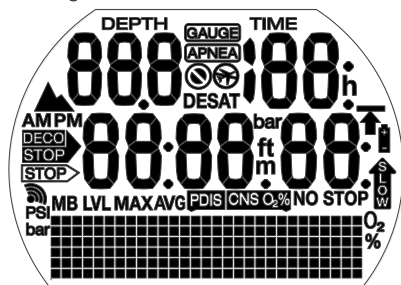

Display met tijd wordt gestart:

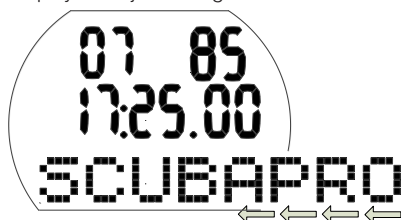

OPMERKING: In de onderste matrixrij van het display moet u scrollen als de woorden langer zijn. In deze handleiding wordt dit scrollen aangegeven met pijltjes naar links onder aan het scherm.

Tijdweergave:



De Aladin Sport wordt ingeschakeld:

- Automatisch wanneer de computer onder water komt of door een verandering in de atmosferische druk wordt geactiveerd.
- Handmatig wanneer de linker- of rechterknop ingedrukt wordt gehouden.

Als de computer met de linkerknop wordt aangezet, worden alle segmenten gedurende 5 seconden weergegeven. Vervolgens verschijnen in het display het tijdstip, de datum en scrollend SCUBAPRO, dat vervolgens

wordt vervangen door de dag van de week. Dit display wordt de 'tijdweergave' genoemd.

In de tijdweergave toont de Aladin Sport als er sprake is van reststikstof van de voorgaande duik of vanwege een verandering van hoogte, ook de tijd en het symbool van het 'vliegverbod', de huidige hoogteklaas en de verboden hoogteklaas.

OPMERKING: De meeste navigatiebeschrijvingen in deze handleiding starten in de tijdweergave. Aan de oppervlakte keert de Aladin Sport automatisch terug naar dit display.

OPMERKING: Wanneer de Aladin Sport in staat van rust is, wordt er geen informatie weergegeven, maar wordt wel de atmosferische druk gecontroleerd. Als een verandering in de hoogteklaas wordt geregistreerd, schakelt de Aladin Sport automatisch voor 3 minuten aan.

OPMERKING: Wanneer u de knoppen niet bedient, keert de computer automatisch terug naar de tijdweergave en wordt na 3 minuten het display uitgeschakeld.

### 2.2.4 De Aladin Sport gebruiken aan de oppervlakte

Vanuit de tijdweergave heeft u toegang tot verschillende menu's.

#### 2.2.5 De reststikstoftijd controleren



Vanuit de tijdweergave kunt u de reststikstof tijd\* bekijken door de rechterknop ingedrukt te houden. De reststikstof tijd wordt bepaald door de zuurstofblootstelling, de stikstofverzadiging of de afname van microbellen, afhankelijk welk van de drie de meeste tijd in beslag neemt.

\* De reststikstof tijd wordt alleen weergegeven als er sprake is van reststikstof na de laatste duik of vanwege een verandering van hoogte.

### **⚠ WAARSCHUWING**

Bij de berekening van de reststikstof tijd en de tijd van het vliegverbod gaat de computer ervan uit dat de duiker aan de oppervlakte lucht ademt.

#### **2.2.6 De oppervlakte-intervaltijd controleren**



Vanuit de tijdweergave kunt u de oppervlakte-intervaltijd bekijken door de rechterknop ingedrukt te houden (het duikmenu wordt geopend) en dezelfde knop nogmaals ingedrukt te houden (het display met het oppervlakte-interval wordt geopend).

Het oppervlakte-interval is de tijd die sinds het einde van de laatste duik is verstreken, en wordt weergegeven zolang er sprake is van reststikstof.

#### **2.2.7 De batterijspanning controleren**



Vanuit de tijdweergave kunt u de batterijspanning bekijken door op de linker- of rechterknop te drukken om naar het horlogemenu te scrollen. Wanneer u de rechterknop ingedrukt houdt, opent u de horloge-instellingen; vervolgens drukt u 6x op de rechterknop om het scherm van de batterijspanning te openen.

In het scherm van de batterijspanning ziet u hoe vol of leeg de CR2450-batterij is. Een nieuwe batterij wordt aangegeven met 6 nullen.

Hoewel de Aladin Sport regelmatig de batterijspanning controleert, kunt u dit ook handmatig doen door in dit scherm de rechterknop ingedrukt te houden.

Het intelligente algoritme van de batterij van de Aladin Sport schakelt een aantal functies uit wanneer de batterij bijna leeg is. In onderstaande tabel staat meer informatie over de batterijspanning en bijbehorende functiebeperkingen.

Indicatie in het display batterijspanning	In andere displays	Batterijspanning	Funcatiebepkeringen
000000		Nieuwe batterij	geen
_00000		Batterij in orde voor duiken	geen
__0000		Batterij in orde voor duiken	geen
___000	Batterijsymbool	Batterij bijna leeg, verwisselen	<b>Displayverlichting werkt niet</b>
____00	Batterijsymbool knippert, symbool van duikverbod	Batterij helemaal leeg, verwisselen	<b>Alarmmeldingen en displayverlichting werken niet, duiken wordt afgeraden</b>
_____0	Batterijsymbool knippert, symbool van duikverbod	Batterij helemaal leeg, verwisselen, Aladin Sport kan elk moment gereset worden en uitgeschakeld blijven	<b>Duikmodus niet toegestaan, alleen horloge werkt</b> <b>Instellingen kunnen niet worden gewijzigd (OFF)</b>

☞ **OPMERKING:** na verloop van tijd kan de batterijcapaciteit minder worden, afhankelijk van het merk. In het algemeen gaat de batterij minder lang mee onder koude omstandigheden. Als de batterijspanning minder dan 4 nullen is, kunt u dan ook beter - voordat u weer gaat duiken - de batterij verwisselen.



### ⚠ WAARSCHUWING

Wanneer de batterij bijna leeg is, worden de horlogefuncties uitgeschakeld (het instelmenu voor het horloge is uit).



### ⚠ WAARSCHUWING

- Als de batterijspanning wordt aangegeven met slechts twee nullen, gaat het batterijsymbool knipperen -zowel boven als onder water- om u te attenderen op een gevaarlijke situatie. De batterijspanning is mogelijk onvoldoende om de duik te voltooien. In dat geval worden akoestische alarmmeldingen en waarschuwingen uitgeschakeld, gaat de displayverlichting uit en bestaat de kans dat de computer niet langer goed werkt. **Wees deze situatie voor en vervang de batterij eerder!**
- Vervang de batterij altijd zodra het batterijsymbool verschijnt en nog constant brandt (3 nullen)!

☞ **OPMERKING:** De informatie in het logboek gaat niet verloren, ook niet wanneer de batterij voor langere tijd uit de computer wordt gehaald.

## 2.2.8 Displayverlichting inschakelen

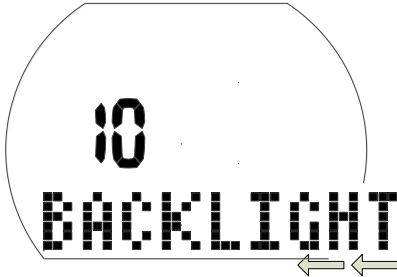

Het display van de Aladin Sport kan zowel onder als boven water worden verlicht. Houd de linkerknop ingedrukt om de displayverlichting in te schakelen.

De verlichting wordt standaard na 10 seconden uitgeschakeld, maar u kunt dit aanpassen naar tussen 2 en 12 seconden. U kunt de displayverlichting ook instellen op 'push on/push off' [druk aan/druk uit]. Dit wil zeggen dat de verlichting aan blijft totdat u deze uitschakelt door opnieuw op de knop te drukken.

De duur van de displayverlichting instellen:

- Druk vanuit de tijdweergave op de linker- of rechterknop om het duikmenu te openen en houd vervolgens de rechterknop ingedrukt.
- Druk 3x op de rechterknop om naar het scherm met gebruikersinstellingen te scrollen en houd vervolgens de rechterknop ingedrukt om het te openen.
- Druk eenmaal op de rechterknop om naar de duur van de displayverlichting te scrollen en houd vervolgens de rechterknop ingedrukt om het scherm te openen.
- Druk op de linker- of rechterknop om de duur van de displayverlichting te selecteren of 'set push on/push off' in te stellen en houd de rechterknop ingedrukt om de geselecteerde waarde te bevestigen.
- Houd de linker- en rechterknop gelijktijdig ingedrukt om direct terug te keren naar de tijdweergave.

**OPMERKING:** Wanneer de displayverlichting herhaaldelijk wordt geactiveerd, gaat dit ten koste van de batterijspanning.

**OPMERKING:** Wanneer de displayverlichting voortdurend brandt, kost dit veel batterijspanning. In warm water (20°C en hoger) gaat een batterij 20 tot 40 duiken van één uur mee wanneer het display voortdurend verlicht is. In koud water (4°C en lager) wordt u mogelijk tijdens de eerste duik al gewaarschuwd dat de batterij bijna leeg is. In water met een temperatuur tussen 4°C en 20°C gaat een nieuwe batterij tussen de 1 en 20 duiken van een uur mee.

De Aladin Sport controleert tijdens elke duik voortdurend de batterijspanning. Zodra de beschikbare spanning onder de waarschuwingsdrempel komt, schakelt de Aladin Sport de displayverlichting automatisch uit om te voorkomen dat de computer uitvalt.

## 2.2.9 Het display uitschakelen

In de tijdweergave kunt u de Aladin Sport uitschakelen. Houd beide knoppen tegelijk ingedrukt. Boven water wordt de Aladin Sport automatisch uitgeschakeld als deze 3 minuten niet is gebruikt.

## 2.2.10 Wekker

De wekker gaat alleen boven water af. Wanneer de wekker is gezet, staat in de tijdweergave het symbool wekker/verzenden.



Als de wekker afgaat, knippert het symbool van de wekker/verzenden en klinkt er gedurende 30 seconden of totdat u op een knop drukt, een speciaal piepsignaal.

### 2.3 SOS-modus

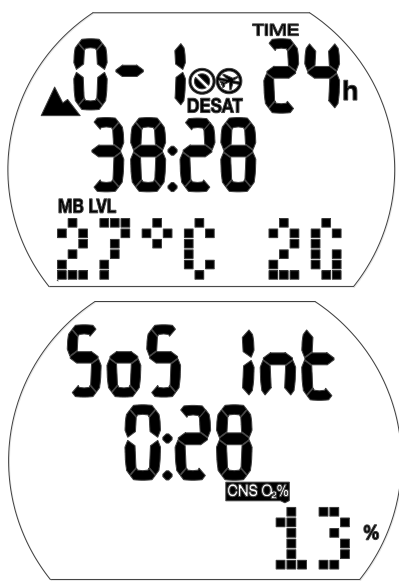

SOS-modus (vergrendeling gedurende 24 uur) en oppervlakte-interval na de duik

Als u meer dan 3 minuten boven een diepte van 0,8 meter blijft en daarmee een verplichte decompressiestop negeert, schakelt de computer na de duik automatisch over naar de SOS-modus. De computer is dan gedurende 24 uur vergrendeld. Bij de duik wordt in het logboek 'SOS' vermeld.

Druk op de rechterknop om het 'SOS'-symbool te bekijken (na 24 uur wordt de SOS-modus afgesloten).

In de SOS-modus kan de Aladin Sport niet worden gebruikt in de duikmodus. U kunt de computer wel gebruiken in de dieptemetermodus (zie hoofdstuk: **Modus Gauge**, sectie: **Duiken in de dieptemetermodus**).

**OPMERKING:** Wanneer u binnen 48 uur na beëindiging van de SOS-modus gaat duiken, gelden er kortere nultijden of langere decompressiestops.

### ⚠ WAARSCHUWING

- Als zich na een duik tekenen of symptomen van een decompressie-aandoening voordoen en u laat zich niet direct behandelen, kan dit ernstig letsel of de dood tot gevolg hebben
- Ga **NIET** opnieuw duiken om de symptomen van een decompressie-aandoening te behandelen!
- Duiken in de SOS-modus is buitengewoon gevaarlijk en u moet hiervoor de volle verantwoordelijkheid nemen. SCUBAPRO wijst alle aansprakelijkheid van de hand.

**OPMERKING:** Een duikongeval kan altijd in het logboek worden geanalyseerd en naar een pc worden gedownload met behulp van de Bluetooth-interface en LogTRAK-software.

## 3. DUIKEN MET DE ALADIN SPORT

### 3.1 Terminologie/symbolen

De informatie op het display van de Aladin Sport varieert afhankelijk van het soort duik en de fase van de duik.

**OPMERKING:** Meer informatie over het duiken met MB-levels (microbellen) vindt u in hoofdstuk: **Duiken met de Aladin Sport**, sectie: **Duiken met MB-levels**. Meer informatie over duiken met meerdere gassen staat onder: **Duiken met twee of drie gasmengsels**

#### 3.1.1 Algemene terminologie/ display tijdens nultijdfase

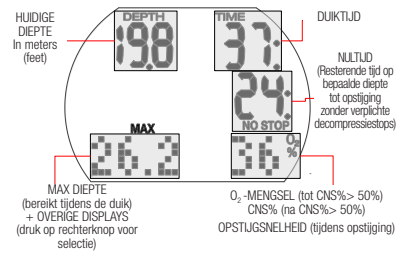

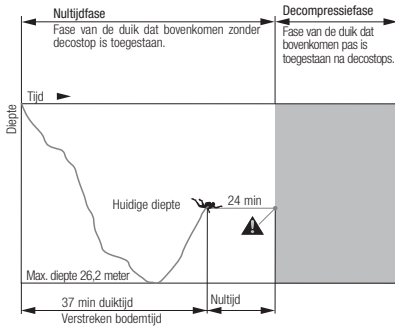

Het geselecteerde mengsel vormt de basis voor alle berekeningen.

**ppO<sub>2</sub> max** **Maximaal toelaatbare partiële zuurstofdruk:** hoe hoger het zuurstofpercentage in het mengsel is, des te minder diep wordt de maximaal toelaatbare partiële zuurstofdruk bereikt. De diepte waarop de ppO<sub>2</sub> max wordt bereikt, is de maximale duikdiepte (MOD - Maximum Operating Depth).

Wanneer u het gasmengsel instelt, toont de Aladin Sport de bovenlimiet van de ppO<sub>2</sub> max en de bijbehorende MOD. De Aladin Sport waarschuwt u akoestisch en visueel zodra u op de diepte komt waar de ppO<sub>2</sub> de maximaal toelaatbare waarde bereikt.

### 3.1.2 Display tijdens decompressiefase

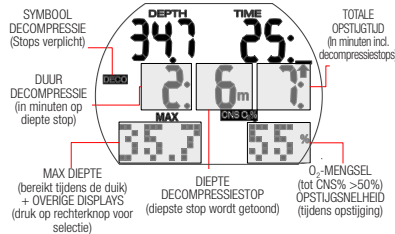

**OPMERKING:** De standaardinstelling van ppO<sub>2</sub> max is 1,4 bar. De waarde van ppO<sub>2</sub> max kan worden ingesteld tussen 1,0 bar en 1,6 bar onder gasinstellingen. De ppO<sub>2</sub> max kan ook worden uitgeschakeld (-), maar alleen met Code 313. De CNS O<sub>2</sub>%-waarde/ alarm wordt niet beïnvloed door de geselecteerde instelling van ppO<sub>2</sub> max.

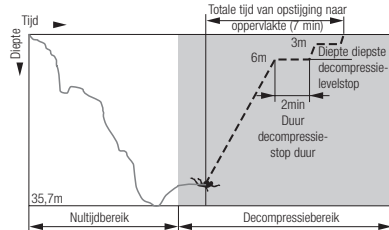

**CNS O<sub>2</sub>%-zuurstofblootstelling:** wanneer het percentage zuurstof toeneemt, wordt de zuurstof in de weefsels, in het bijzonder in het centraal zenuwstelsel (CNS), belangrijk. Indien de partiële zuurstofdruk boven 0,5 bar komt, neemt de CNS O<sub>2</sub>-waarde toe; komt de partiële zuurstofdruk onder 0,5 bar, dan daalt de CNS O<sub>2</sub>-waarde. Hoe dichter de CNS O<sub>2</sub>-waarde bij de 100% zit, des te dichter u bij de limiet zit waar zich symptomen van zuurstofvergiftiging kunnen openbaren.

### 3.1.3 Nitroxinformatie (info over O<sub>2</sub>)

Bij duiken met perslucht binnen de limieten van het recreatief duiken zijn de decompressieberekeningen gebaseerd op stikstof. Tijdens duiken met nitrox neemt het risico van zuurstofvergiftiging toe naarmate het percentage zuurstof hoger is en de diepte toeneemt. Hierdoor worden de duiktijd en maximale diepte beperkt. De AladinSport neemt dit mee in de berekeningen en geeft de noodzakelijke informatie weer:

Tijdens de duik is de diepte waarop de ppO<sub>2</sub> van 0,5 bar wordt bereikt, afhankelijk van het gebruikte mengsel. Bijvoorbeeld:

**O<sub>2</sub>% mengsel Aandeel zuurstof:** het aandeel zuurstof in het nitroxmengsel kan in stappen van 1% worden ingesteld tussen 21% (normale perslucht) en 100%.

MENGSEL	DIEPTE in meters	DIEPTE in feet
21%	13 m	43 ft
32%	6 m	20 ft
36%	4 m	13 ft

## WAARSCHUWING

Alleen ervaren duikers mogen met nitrox duiken, mits zij hiervoor zijn opgeleid door een internationaal erkende organisatie.

### 3.2 Waarschuwingen en alarmmeldingen

De Aladin Sport attendeert u op bepaalde situaties en waarschuwt u wanneer u niet veilig duikt. Deze waarschuwingen en alarmmeldingen zijn visueel en/of akoestisch.

#### 3.2.1 Waarschuwingen

Waarschuwingen worden visueel weergegeven in de vorm van symbolen, letters of knipperende getallen. Bovendien klinken er onder water 2 korte reeksen signalen (om de 4 seconden) in 2 verschillende frequenties.

Waarschuwingen worden in de volgende situaties gegeven:

- Maximale duikdiepte/ppO<sub>2</sub> max is bereikt.
- Ingestelde maximale diepte is bereikt.
- Zuurstofblootstelling bereikt 75%.
- Nultijd minder dan 3 minuten.
- Verboden hoogte (oppervlaktemodus).
- Begin deco (tijdens duik met MB-level L0).
- Op de helft van de ingestelde duiktijd.
- Ingestelde duiktijd is bereikt.
- Diepte voor gaswissel is bereikt.

Duiken met MB-levels (L1-L5):

- MB-nultijd = 0.
- MB-levelstop is genegeerd.
- MB-level is verlaagd.
- Begin deco tijdens duik met MB-level L1-L5.

#### 3.2.2 Alarmsignalen

Alarmmeldingen worden visueel weergegeven in de vorm van knipperende symbolen, letters of getallen. Ook klinkt er een reeks signalen in één frequentie zolang het alarm aanhoudt.

Een alarmmelding doet zich voor in de volgende situaties:

- Zuurstofblootstelling bereikt 100%.
- Genegeerde decompressiestop.
- De voorgeschreven opstijgsnelheid wordt overschreden.
- Hoogte-alarm.
- Batterij bijna leeg (zonder akoestisch signaal): het batterijsymbool wordt weergegeven wanneer de batterij moet worden vervangen.
- Alarm freedivemodus.

 **OPMERKING:** *Akoestische waarschuwingen kunnen worden uitgeschakeld bij horloge-instellingen (druk 5x op de rechterknop om naar de geluiden te scrollen) of in LogTRAK. In LogTRAK kunt u kiezen welke geluiden u wilt uitschakelen.*

## WAARSCHUWING

**Indien u het geluid uitzet, krijgt u geen akoestische waarschuwingen meer. Zonder akoestische waarschuwingen bestaat de kans dat u onbewust in een gevaarlijke situatie belandt met mogelijk de dood of ernstig letsel tot gevolg.**

## WAARSCHUWING

**Als u niet onmiddellijk reageert wanneer de Aladin Sport een alarm afgeeft, kan dit de dood of ernstig letsel tot gevolg hebben.**

### 3.3 Voorbereiding voor de duik

U moet de instellingen van de Aladin Sport controleren, zeker wanneer u er voor het eerst mee gaat duiken. Alle instellingen kunnen direct op de Aladin Sport of met behulp van LogTRAK en een pc worden bekeken en gewijzigd.

#### 3.3.1 Functiecontrole

Om het display te controleren zet u de Aladin Sport aan door de linkerknop ingedrukt te houden. Worden alle elementen van het display verlicht? Gebruik de Aladin Sport niet als niet alle elementen in het display worden weergegeven. (Zet u de Aladin Sport met de rechterknop aan, dan wordt het testscherm niet weergegeven.)

## ⚠ WAARSCHUWING

Controleer de batterijspanning vóór elke duik. Zie hoofdstuk: **Systeem en bediening**, sectie: **De batterijspanning controleren**.

### 3.3.2 Het gasmengsel en de ppO<sub>2</sub> max instellen

Om het gasmengsel in te kunnen stellen moet de Aladin Sport in de duikweergave staan (met tijdstip, temperatuur en gaspercentage):

1. Houd de rechterknop ingedrukt om naar het scherm GAS te gaan en houd de rechterknop vervolgens opnieuw ingedrukt om het GAS 1 O<sub>2</sub>-menu te openen.

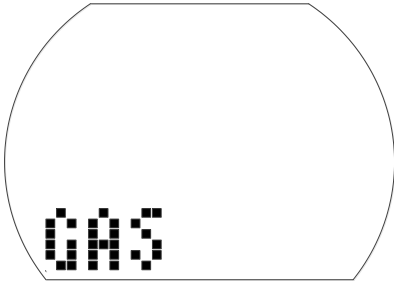

2. Houd de rechterknop ingedrukt om te bevestigen dat u het zuurstofpercentage van gas 1 wilt wijzigen.
3. Druk op de linker- of rechterknop om het zuurstofpercentage in stappen van 1% te wijzigen. De Aladin Sport geeft het huidige zuurstofpercentage, de maximale limiet van de partiële zuurstofdruk (ppO<sub>2</sub> max) en de MOD weer.
4. Houd de linkerknop ingedrukt om het geselecteerde percentage te bevestigen.
5. Wanneer u vervolgens op de linker- of rechterknop drukt, kunt u de ppO<sub>2</sub> max voor het geselecteerde zuurstofpercentage aanpassen tot 1,0 bar. De Aladin Sport geeft vervolgens de bijbehorende MOD voor de nieuwe ppO<sub>2</sub> max weer.
6. Houd de rechterknop ingedrukt om de instelling van de ppO<sub>2</sub> max te bevestigen.

☞ **OPMERKING:** wanneer u de instellingen niet bevestigt met de rechterknop, wordt het display na 3 minuten gesloten en zijn de nieuwe instellingen niet opgeslagen. U kunt instellen dat het O<sub>2</sub>% na 1 tot 48 uur automatisch wordt gereset naar 21% of helemaal niet ('no reset'- standaard).

## ⚠ WAARSCHUWING

Vóór elke duik en na het wisselen van de fles moet u controleren of de instellingen voor het gasmengsel overeenstemmen met het mengsel dat daadwerkelijk wordt gebruikt. Als de Aladin Sport niet juist is ingesteld, wordt de duik onjuist berekend. Als het zuurstofpercentage te laag is ingesteld, kan dit zonder voorafgaande waarschuwing leiden tot zuurstofvergiftiging. Is de waarde te hoog ingesteld, dan kan zich decompressieziekte voordoen. Onjuiste berekeningen hebben ook gevolgen voor de herhalingsduiken.

### 3.3.3 Voorbereiding voor duiken met 2 of 3 gasmengsels

Zie hoofdstuk: **Duiken met de Aladin Sport**, sectie: **Duiken met twee of drie gasmengsels**

### 3.3.4 Het MB-level instellen

Zie hoofdstuk: **INSTELLINGEN**, sectie: Het MB-level instellen.

## 3.4 Functies tijdens de duik

### 3.4.1 Overige displays

Als u tijdens de duik op de rechterknop drukt, kunt u door de overige displays scrollen (Max depth [maximale diepte] > Temperature [temperatuur] > Compass [kompas] > Time, Temperature [tijd, temperatuur]).

Zo gaat u terug naar het eerste display:

- U scrollt met de rechterknop door de displays.
- Als u niets doet, wordt het oorspronkelijke display na 5 seconden automatisch geopend.



### 3.4.2 Bladwijzers instellen

Tijdens de duik kunt u bladwijzers in het duikprofiel instellen - dit doet u met een druk op de linkerknop. De bladwijzer wordt bevestigd met een akoestisch signaal. Deze bladwijzers worden grafisch weergegeven in het duikprofiel van LogTRAK.

### 3.4.3 Duiktijd

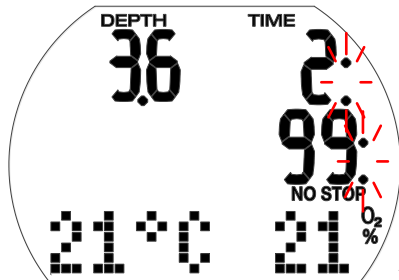

De tijd die u doorbrengt op een diepte van meer dan 0,8 meter, wordt weergegeven als duiktijd in minuten. De tijd die u ondieper dan 0,8 meter doorbrengt, wordt alleen in de duiktijd meegerekend als u binnen 5 minuten weer dieper dan 0,8 meter komt.

Terwijl de duiktijd loopt, knipperen de dubbele punten rechts van de getallen elke seconde.

De maximale duiktijd die wordt weergegeven, is 199 minuten. Indien de duik langer dan 199 minuten duurt, begint de tijd in het display opnieuw vanaf nul te tellen.

**OPMERKING:** Alarm halverwege (omkeeralarm): Als de ingestelde maximale duiktijd voor de helft is verstreken, klinkt er een signaal en knippert het symbool  gedurende 1 minuut.

Zodra de ingestelde duiktijd is verstreken, klinkt er een akoestisch signaal en gaat de duiktijd knipperen.

### 3.4.4 Huidige diepte/O<sub>2</sub>%

De huidige diepte wordt metrisch weergegeven in stappen van 10 cm, in het Engelse stelsel in stappen van 1 foot.

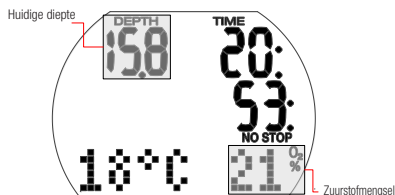

Op een duikdiepte van 0,8 meter of minder staat op het display '- - -'.

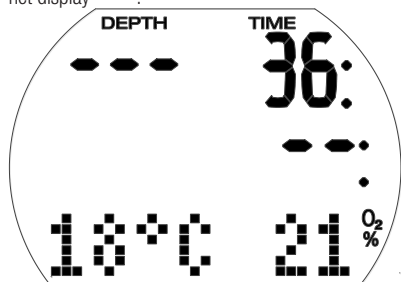

### 3.4.5 Max. diepte/Temperatuur

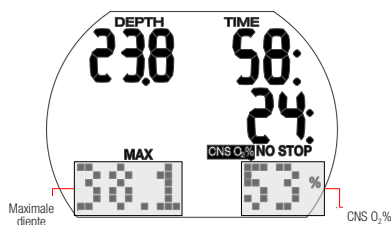

De maximale diepte wordt alleen weergegeven als deze meer dan 1 meter dieper is dan de huidige diepte ('sleepnaald'-functie). Als er geen maximale diepte beschikbaar is, geeft de Aladin Sport de temperatuur weer.

Het O<sub>2</sub>%-mengsel wordt weergegeven als het CNS O<sub>2</sub>% lager is dan 50%. Is de CNS O<sub>2</sub>% hoger, dan wordt deze getoond.

### 3.4.6 Ingestelde maximale diepte is bereikt

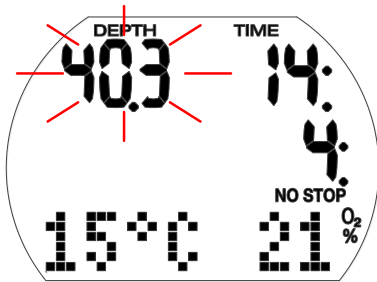

#### ⚠ WAARSCHUWING

Als de ingestelde maximale diepte is bereikt (standaard 40 meter), klinkt er een akoestisch signaal en gaat de diepte knipperen. Stijg op totdat de diepte niet langer knippert.

### 3.4.7 Opstijgsnelheid

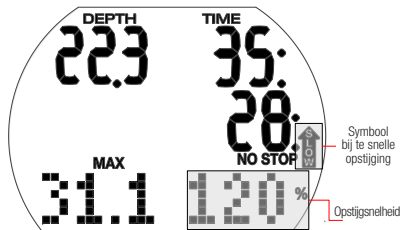

De optimale opstijgsnelheid varieert afhankelijk van de diepte tussen 7 en 20 meter per minuut. Deze waarde wordt weergegeven als een percentage van de variabele opstijgsnelheid die als referentie dient. Wanneer de opstijgsnelheid meer dan 100% van de ingestelde waarde is, wordt de verticale zwarte pijl 'SLOW' [Langzaam] weergegeven. Zodra de opstijgsnelheid boven de 140% komt, gaat de pijl knipperen.

De Aladin Sport geeft een akoestisch alarm af als de opstijgsnelheid 110% of hoger is. Het signaal klinkt luider naarmate de voorgeschreven opstijgsnelheid meer wordt overschreden.

#### ⚠ WAARSCHUWING

U moet zich altijd aan de voorgeschreven opstijgsnelheid houden! Wanneer u de voorgeschreven opstijgsnelheid overschrijdt, kan dit leiden tot microbellen in de slagaderlijke bloedsomloop, wat kan resulteren in ernstig letsel of de dood als gevolg van decompressieziekte.

- In het geval van een onjuiste opstijging kan de Aladin Sport, zelfs tijdens een niet-decompressieduik, een decompressiestop aangeven omdat het risico van microbellen bestaat.
- De duur van de decompressiestops ter voorkoming van microbellen kan aanzienlijk toenemen indien de opstijgsnelheid wordt overschreden.
- Als u vanaf grote diepte langzaam opstijgt, kan dit betekenen dat er meer stikstof in de weefsels wordt opgenomen, waardoor de duur van de decompressiestops en de totale opstijgtijd toenemen. In ondieper water kan een langzame opstijging de duur van de decompressie juist verkorten.
- De weergave van de opstijgsnelheid heeft voorrang boven de "CNSO<sub>2</sub>".

Te hoge opstijgsnelheden gedurende langere tijd worden in het logboek opgenomen. De volgende opstijgsnelheden vertegenwoordigen de waarde van 100% in de Aladin Sport.

DIEPTE		OPSTIJGSNELHEID	
m	ft	m/min	ft/min
0	0	7	23
6	20	8	26
12	40	9	29
18	60	10	33
23	75	11	36
27	88	13	43
31	101	15	49
35	115	17	56
39	128	18	59
44	144	19	62
50	164	20	66

**3.4.8 Partiële zuurstofdruk (ppO<sub>2</sub> max)/maximale duikdiepte (MOD)**

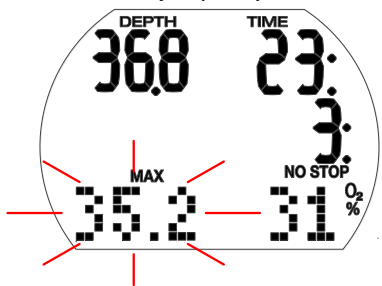

De maximale partiële zuurstofdruk ppO<sub>2</sub> max (standaard 1,4 bar) is bepalend voor de maximale duikdiepte (MOD). Wanneer u dieper duikt dan de MOD, bent u blootgesteld aan een partiële zuurstofdruk die hoger is dan de ingestelde maximale waarde.

De ppO<sub>2</sub> max en dus ook de MOD kunnen handmatig worden verlaagd wanneer het gas wordt ingesteld. Zie hoofdstuk: **Instellingen**, sectie: Gasmenu.

**⚠ WAARSCHUWING**

De MOD is een functie van de ppO<sub>2</sub> max en het gebruikte mengsel. Indien tijdens de duik de MOD wordt bereikt, geeft de Aladin Sport een akoestische waarschuwing af en wordt de MOD (knipperend) linksonder weergegeven. Stijg dan op tot een diepte ondieper dan de weergegeven MOD om het risico van zuurstofvergiftiging te beperken.

**⚠ WAARSCHUWING**

De MOD mag niet worden overschreden. Als u de waarschuwing negeert, kan dit leiden tot zuurstofvergiftiging.

**3.4.9 Zuurstofblootstelling (CNS O<sub>2</sub>%)**

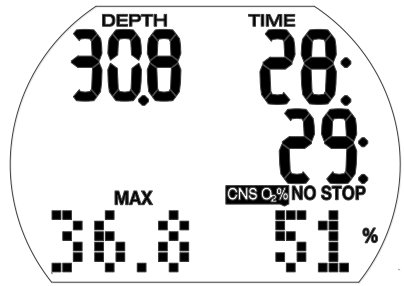

De Aladin Sport berekent zuurstofblootstelling op basis van diepte, tijd en gasmengsel en geeft de waarde rechtsonder weer wanneer deze hoger is dan 50%. De blootstelling wordt uitgedrukt in procenten van een maximaal toelaatbare waarde (CNS O<sub>2</sub>-klok).

Het symbool 'CNS O<sub>2</sub>' wordt samen met het percentage weergegeven.

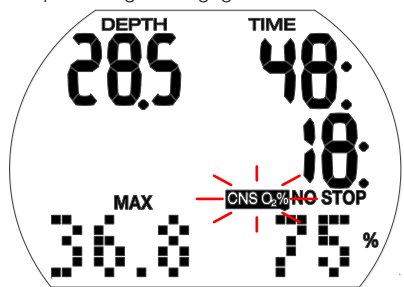

**⚠ WAARSCHUWING**

Er klinkt een akoestisch signaal indien de zuurstofblootstelling 75% is. Het symbool 'CNS O<sub>2</sub>%' knippert. Stijg op naar geringere diepte om de zuurstofblootstelling te verlagen en overweeg om de duik te beëindigen.

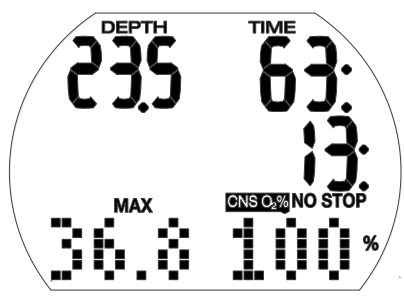

## ⚠ WAARSCHUWING

Als de zuurstofblootstelling de 100% bereikt, klinkt er om de 4 seconden een signaal. 'CNS O<sub>2</sub>' en het percentage knipperen om u te attenderen op het gevaar van zuurstofvergiftiging! Start de procedure om de duik te beëindigen.

👉 **OPMERKING:**

- Tijdens de opstijging en wanneer de CNS O<sub>2</sub>-waarde niet toeneemt (vanwege een lagere partiële zuurstofdruk), wordt de akoestische waarschuwing onderdrukt.
- Tijdens de opstijging wordt in plaats van de zuurstofblootstelling de opstijgsnelheid weergegeven. Indien de opstijging wordt onderbroken, wordt opnieuw de CNS-waarde getoond.
- De Aladin Sport geeft CNS O<sub>2</sub>-waarden boven 199% weer als 199%.
- De Aladin Sport geeft CNS O<sub>2</sub>-waarden boven 50% weer.

### 3.4.10 Decompressie-informatie:

NO STOP en de nultijd (in minuten) worden weergegeven als er geen decompressiestops noodzakelijk zijn.

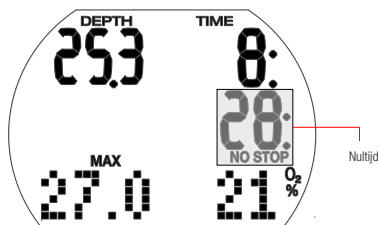

👉 **OPMERKING:**

- Wanneer de nultijd '99:' aangeeft, wil dit zeggen dat de resterende nultijd 99 minuten of meer bedraagt.
- De nultijd wordt beïnvloed door de watertemperatuur.

## ⚠ WAARSCHUWING

Als de nultijd onder de 3 minuten zakt, klinkt er een waarschuwingssignaal en gaat de nultijd knipperen. Indien de nultijd minder dan 1 minuut is, knippert op de plek van de nultijd de waarde '0'. Om een decompressieduik te vermijden stijgt u langzaam op totdat de nultijd 5 minuten of meer is.

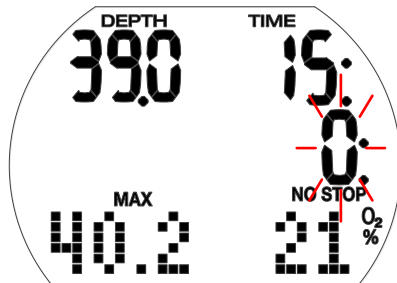

## ⚠ WAARSCHUWING

Voor decompressieduiken moet u een opleiding voor gevorderde duikers bij een erkende organisatie volgen. Maak geen decompressieduiken wanneer u hier niet voor bent opgeleid door een erkende organisatie.

### 3.4.11 Decompressiewaarden

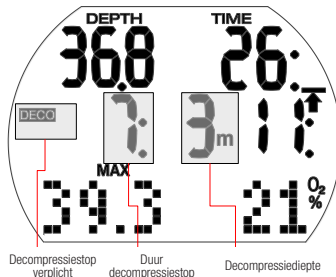

Wanneer de decompressiefase begint, verdwijnt de tekst 'NO STOP' van het display, wordt 'DECO' weergegeven en klinkt er een piepsignaal. De 'STOP'-pijl verschijnt naast 'DECO' wanneer u de diepte van de decompressiestop nadert (1,5 meter onder de diepte van de stop).

De diepste decompressiestop wordt in meters weergegeven en de duur van de weergegeven decompressiestop in

minuten. '7: 3m' wil zeggen dat u een decompressiestop van 7 minuten op een diepte van 3 meter moet maken.

Zodra de decompressiestop is voltooid, wordt de volgende (ondiepere) decompressiestop weergegeven.

Zodra alle decompressiestops zijn afgerond, verdwijnt het symbool 'DECO STOP' en ziet u weer het symbool 'NO STOP' en de nul tijd.

Indien de diepte van de decostop dieper is dan 27 meter, wordt deze weergegeven als '---:---'.

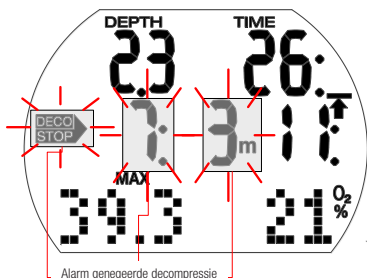

### ⚠ WAARSCHUWING

Het decompressie-alarm wordt geactiveerd als een decompressiestop wordt geneeerd. De pijl 'DECO STOP', de duur en de diepte van de decompressiestop gaan knipperen en er klinkt een alarmsignaal. Vanwege de vorming van microbellen kan de decompressietijd aanzienlijk toenemen als een decompressiestop wordt geneeerd. Daal onmiddellijk af naar de diepte van de voorgeschreven decompressiestop!

Wanneer u tijdens het decompressie-alarm aan de oppervlakte komt, blijven de pijl 'DECO STOP', de duur en de diepte van de decompressiestop knipperen om u te attenderen op het risico van een decompressie-ongeval. De SOS-modus wordt 3 minuten na de duik geactiveerd als u geen maatregelen heeft genomen. Als de totale (cumulatieve) duur van het decompressie-alarm langer dan één minuut is, wordt het alarm in het logboek opgenomen.

### 3.4.12 Totale opstijgtijd

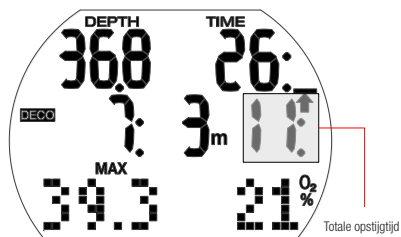

Zodra er decompressiestops nodig zijn, laat de Aladin Sport de totale opstijgtijd zien. Dit is de opstijgtijd vanaf de huidige diepte naar de oppervlakte inclusief de tijd van alle verplichte decompressiestops.

☞ **OPMERKING:** De totale opstijgtijd wordt berekend op basis van de voorgeschreven opstijgsnelheid. De totale opstijgtijd kan veranderen indien de opstijgsnelheid niet ideaal is (100%). Een opstijgtijd van meer dan 99 minuten wordt weergegeven als '---'.

### ⚠ WAARSCHUWING

Maak elke duik met de Aladin Sport een veiligheidsstop van minimaal 3 minuten op 5 meter.

### 3.4.13 Timer voor de veiligheidsstop

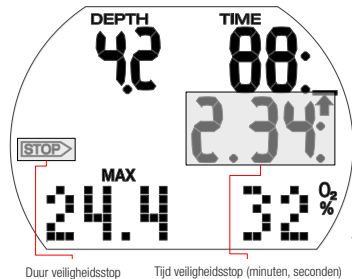

De timer van de veiligheidsstop geeft de tijd weer die u aan het einde van de duik op de diepte van de veiligheidsstop moet doorbrengen. De timer start automatisch wanneer u ondieper dan 5 meter komt en telt van 3 minuten (standaard) af naar nul. U kunt de timer onbeperkt opnieuw starten.

De duur van de timer kan worden ingesteld op een waarde tussen 1 en 5 minuten.

De timer van de veiligheidsstop wordt in de volgende situaties niet geactiveerd: diepte <5 meter; nultijd 99 min; de dieptemetermodus is uitgeschakeld; stoptijd is geselecteerd (1-5 min) in het menu van de duikmodus.

Om de timer van de veiligheidsstop te activeren drukt u op de linkerknop. De timer telt af en er wordt in het duikprofiel een bladwijzer aangemaakt. Wanneer u opnieuw drukt, start de timer weer vanaf het begin.

De timer voor de veiligheidsstop wordt automatisch uitgeschakeld wanneer u dieper dan 6,5 meter komt en de nultijd korter is dan 99 minuten.

### 3.5 Functies na de duik

#### 3.5.1 Einde van een duik

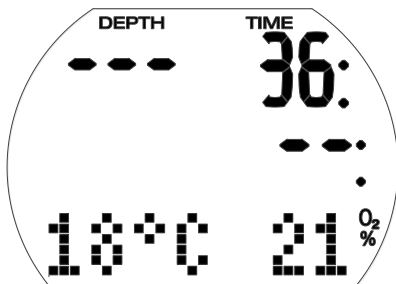

Wanneer u terug aan de oppervlakte bent (<0,8 meter), blijft de Aladin Sport nog 5 minuten in de duikmodus. Dit geeft u de mogelijkheid om boven water even te kijken waar u bent.

Na 5 minuten wordt de duik afgesloten en in het logboek opgeslagen. De reststikstof tijd, de tijd van het vliegverbod (indien van toepassing), de huidige hoogteklaas en de verboden hoogteklaas worden gedurende 3 minuten getoond. Vervolgens wordt de computer uitgeschakeld.

#### ⚠ WAARSCHUWING

Bij de berekening van de reststikstof tijd en de tijd van het vliegverbod gaat de computer ervan uit dat de duiker aan de oppervlakte lucht ademt.

#### 3.5.2 Reststikstof tijd, tijd van het vliegverbod en de waarschuwing 'niet duiken'

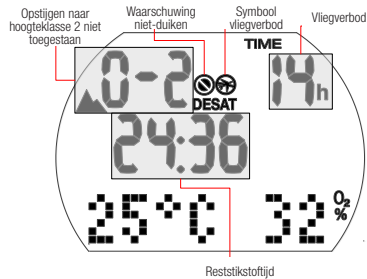

Vijf minuten na een duik toont de Aladin Sport de reststikstof tijd, de tijd van het vliegverbod, de waarschuwing van het duikverbod (indien van toepassing), de huidige hoogteklaas en de verboden hoogteklaas - zie hoofdstuk: **Duiken met de Aladin Sport**, sectie: **Verboden hoogte**.

Het vliegverbod is de tijd in uren die u moet wachten voordat u gaat vliegen. Het vliegverbod wordt weergegeven totdat de waarde weer op 0 staat.

#### ⚠ WAARSCHUWING

Vliegen terwijl de Aladin Sport het vliegverbod weergeeft, kan resulteren in ernstig letsel of de dood als gevolg van decompressieziekte.

#### ⚠ WAARSCHUWING

Wanneer de waarschuwing NO DIVE tijdens het oppervlakte-interval in het display staat, mag u niet opnieuw gaan duiken.

Houd de rechterknop ingedrukt om de verstreken oppervlakte-intervaltijd en de zuurstofblootstelling weer te geven.

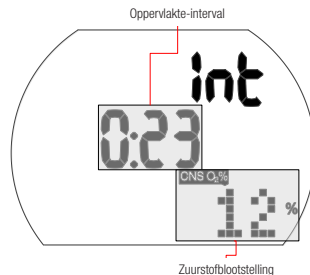

De reststikstoftijd wordt bepaald door de zuurstofblootstelling, de stikstofverzadiging of de afname van microbellen, afhankelijk welk van de drie de meeste tijd in beslag neemt.

### Waarschuwing niet-duiken

Als de Aladin Sport een situatie met een verhoogd risico (als gevolg van de mogelijkheid dat zich microbellen van eerdere duiken ophopen of vanwege een CNS O<sub>2</sub> boven de 40%) registreert, verschijnt het symbool 'niet duiken' op het display.

Hoe lang het duikverbod van kracht is, kunt u zien in het menu duikplanner. Dit oppervlakte-interval is de tijd die volgens de Aladin Sport minimaal nodig is om het aantal microbellen te verlagen en/of de CNS O<sub>2</sub> tot onder de 40% te laten dalen.

 **OPMERKING:** *U mag niet gaan duiken zolang de waarschuwing NO DIVE op het computerscherm staat. Als de waarschuwing wordt ingegeven door de ophoping van microbellen (en niet door een CNS O<sub>2</sub> boven de 40%) en u gaat toch duiken, heeft u kortere multijden of langere decompressietijden. Bovendien kan de tijd dat het duikverbod geldt, aan het eind van de duik aanzienlijk oplopen.*

## 3.6 Duiken in bergmeren

### 3.6.1 Hoogtemeter

De hoogte-aanpassing (zie hoofdstuk: **Instellingen**, sectie **Hoogte-aanpassing**) is niet van invloed op de hoogteklaas of de berekeningen.

### 3.6.2 Hoogteklassen

De Aladin Sport meet elke 60 seconden de atmosferische druk, ook wanneer het display is uitgeschakeld. Indien de computer registreert dat de hoogte toeneemt, schakelt deze automatisch aan en worden de nieuwe hoogteklassen (1-4) en de reststikstoftijd aangegeven. De reststikstoftijd die op dat moment wordt aangegeven, refereert aan de tijd die nodig is voor aanpassing aan de nieuwe hoogte. Als u tijdens deze aanpassingstijd aan een duik begint, gaat de Aladin Sport ervan uit dat het een herhalingsduik is, omdat er reststikstof in het lichaam aanwezig is.

De hoogte wordt onderverdeeld in 5 klassen, die worden beïnvloed door de barometerdruk. De hoogteklassen kunnen elkaar dan ook enigszins overlappen. Wanneer u bij een bergmeer komt, wordt de hoogteklaas aan de oppervlakte (tijdweergave) in het logboek en in de duikplanner aangegeven met een bergje en de huidige hoogteklaas. De hoogte vanaf zeeniveau tot ongeveer 1000 meter wordt niet aangegeven. In het volgende schema ziet u hoe de hoogteklassen ongeveer zijn onderverdeeld:

Hoogteklaas	Hoogte	Omslagpunt	Modus duikcomputer
C4	4000 m	610 mbar	GAUGE (geen decostatus)
	13120 ft	8.85 psi	
C3	3000 m	725 mbar	SCUBA
	9840 ft	10.51 psi	
C2	2000 m	815 mbar	SCUBA
	6560 ft	11.82 psi	
C1	1000 m	905 mbar	SCUBA
	3280 ft	13.13 psi	
C0	0 m		SCUBA
	0 ft		

### 3.6.3 Verboden hoogte



Hoogteklasse 3 en 4 zijn verboden. Maximaal toegestane hoogte: 2650 m.

#### ⚠ WAARSCHUWING

Aan de oppervlakte toont de Aladin Sport de hoogte waar u niet naar toe mag - het nummer van de hoogteklasse knippert. Het verbod om hoger te gaan wordt samen met de huidige hoogteklasse weergegeven.

Voorbeeld:



U bevindt zich op 1200 meter (hoogteklasse 1) en u mag uitsluitend naar hoogteklasse 2 (2650 meter). Hoogteklasse 3 en 4 zijn niet toegestaan.

#### ⚠ WAARSCHUWING

Als u zich toch op verboden hoogte begeeft, klinkt er een minuut lang een alarmsignaal. Ga terug naar lagere hoogte.

### 3.6.4 Decompressieduiken in bergmeren

Om een optimale decompressie ook op grotere hoogten mogelijk te maken is de decompressiefase op 3 meter in hoogteklassen 1, 2 en 3 onderverdeeld in een fase op 4 meter en een fase op 2 meter. De diepten van de voorgeschreven decompressiestops worden op volgorde weergegeven (2 meter/4 meter/6 meter/9 meter...).

Als de atmosferische druk lager is dan 620 mbar (hoogte boven 4100 meter boven de zeespiegel), schakelt de Aladin Sport automatisch over naar de dieptemetermodus en wordt de decompressiestatus niet berekend en weergegeven. Ook de duikplanner is niet langer beschikbaar. Meer informatie over duiken in de dieptemetermodus vindt u in de volgende sectie.

## 3.7 Dieptemetermodus

In de dieptemetermodus wordt de nultijd niet berekend en wordt ook de decompressiestatus niet bewaakt. Ook de controle van de  $ppO_2$  max en CNS  $O_2\%$  zijn uitgeschakeld. In de dieptemetermodus toont de Aladin Sport geen informatie over de ontwikkeling van microbellen of instellingen voor het gasmengsel. De MOD en het MB-niveau kunnen niet worden ingesteld en de duikplanner kan niet worden geselecteerd.

#### ⚠ WAARSCHUWING

In de dieptemetermodus worden ALLE akoestische en visuele waarschuwingen uitgeschakeld en toont de Aladin Sport diepte, duiktijd en maximale diepte.

### 3.7.1 De dieptemetermodus aan- en uitzetten

De dieptemetermodus kan aan de oppervlakte aan en uit worden gezet, mits er in de voorgaande 48 uur geen sprake is geweest van reststikstoftijd en in de dieptemetermodus niet is gedoken.

#### ⚠ WAARSCHUWING

- Duiken in de dieptemetermodus is op eigen risico!
- Na een duik in de dieptemetermodus kan de Aladin Sport gedurende 48 uur niet worden gebruikt als decompressiecomputer.



1. Houd in de duikweergave de rechterknop ingedrukt (het menu 'GAS' wordt geopend). Druk viermaal op de rechterknop om het menu 'ALGORITHM' [algoritme te openen. (Als de Aladin Sport 'OFF' [uit] weergeeft, kan de dieptemetermodus niet worden in- of uitgeschakeld zonder de reststikstof te resetten. De Aladin Sport toont '---' gedurende 48 uur na een



- duik in de dieptemetermodus en zo lang er sprake is van reststikstof tijd na een duik in de duikcomputermodus.)
2. Houd de rechterknop ingedrukt ter bevestiging dat u de dieptemetermodus aan of uit wilt zetten. 'Scuba', 'Gauge' of 'Apnea' gaat nu knipperen.
  3. Wanneer u op de linker- of rechterknop drukt, scrollt u tussen Gauge, Scuba en Apnea.
- Selecteer: Gauge.
4. Houd de rechterknop ingedrukt om uw instellingen te bevestigen. (Wanneer u de instellingen niet bevestigt, wordt het display na 3 minuten gesloten en zijn de nieuwe instellingen niet opgeslagen.)

### 3.7.2 Duiken in de dieptemetermodus

De volgende informatie wordt in de dieptemetermodus weergegeven:

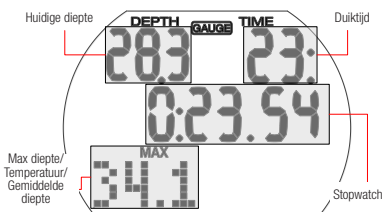

Wanneer u op de rechterknop drukt, kunt u van de maximale diepte naar de temperatuur, de gemiddelde diepte, het tijdstip en terug naar de maximale diepte scrollen. Door op de linkerknop te drukken kunt u de stopwatch opnieuw starten. Zo wordt ook een bladwijzer aangemaakt.

De gemiddelde diepte wordt voortdurend bijgewerkt en is de gemiddelde diepte sinds het begin van de duik. U kunt de gemiddelde diepte op elk moment resetten - daarvoor houdt u de rechterknop ingedrukt. Er wordt ook een bladwijzer aangemaakt.

#### Stopwatch

Zodra u onder water bent, houdt de Aladin Sport in de dieptemetermodus automatisch de duiktijd bij en wordt tegelijkertijd de stopwatch geactiveerd. De stopwatch loopt maximaal 24 uur.

- Wanneer u op de linkerknop drukt, wordt de tijd gereset en telt de stopwatch weer vanaf nul.
- Elke keer dat de stopwatch (opnieuw) wordt gestart, wordt er een bladwijzer aangemaakt.

### 3.7.3 Na een duik in de dieptemetermodus



De Aladin Sport laat zien na hoeveel tijd u de computer weer in de duikcomputermodus kunt gebruiken. Zodra deze tijd is verstreken, kan de dieptemeter handmatig worden uitgeschakeld.

Het vliegverbod in de dieptemetermodus is 48 uur. De reststikstof tijd wordt niet weergegeven.

## 3.8 Freedivemodus

### 3.8.1 De freedivemodus aan- en uitzetten

De freedivemodus [Apnea] kan net als de dieptemetermodus [Gauge] aan en uit worden gezet, mits er in de voorgaande 48 uur geen sprake is geweest van reststikstof tijd en er geen freedives zijn gemaakt.

#### ⚠ WAARSCHUWING

Aangeraden wordt om na een duik met ademgas niet te freediven. Vraag bij uw instructeur of opleidingsorganisatie na hoe lang u moet wachten.

## ⚠ WAARSCHUWING

De Aladin Sport houdt in de freedivemodus de opname van stikstof niet bij. Het vliegverbod na het freediven is dan ook ingesteld op 48 uur. Geadviseerd wordt om na een duik met ademgas voldoende lang te wachten voordat u gaat freediven. Vraag bij uw instructeur of opleidingsorganisatie na hoe lang u moet wachten.

### Procedure:



1. Houd in de duikweergave de rechterknop ingedrukt (het menu 'GAS' wordt geopend). Druk viermaal op de rechterknop om het menu 'ALGORITHM' [algoritme te openen.
2. Houd de rechterknop ingedrukt ter bevestiging dat u de freedivemodus aan of uit wilt zetten.
3. 'Scuba', 'Gauge' of 'Apnea' begint te knipperen.
4. Druk op de rechterknop om door de modi te scrollen en de freedivemodus te selecteren.
5. Houd de rechterknop ingedrukt om uw instellingen te bevestigen.

## ⚠ WAARSCHUWING

SCUBAPRO adviseert u om bij een professional een opleiding in freedivetechnieken en -fysiologie te volgen voordat u duiken gaat maken waarbij u de adem vasthoudt. Geen enkele computer kan een goede duikopleiding vervangen. Door onvoldoende of onjuiste training kunt u fouten maken die ernstig letsel of de dood tot gevolg kunnen hebben.

## ⚠ WAARSCHUWING

Achtereenvolgende diepe freedives worden niet aanbevolen: geef uw lichaam de tijd om tussen de freedives door te herstellen.

## ⚠ WAARSCHUWING

Als u tijdens welke vorm van duiken dan ook uw adem vasthoudt, loopt u het risico van een 'shallow-water blackout' (verlies van bewustzijn in ondiep water). Dat betekent dat u plotseling het bewustzijn kunt verliezen als gevolg van een zuurstoftekort. De freedivemodus is vergelijkbaar met de dieptemetermodus –er wordt geen gebruik gemaakt van een duikalgoritme en alle beslissingen worden aan de duiker overgelaten. SCUBAPRO adviseert dan ook het volgende:

1. Ga nooit alleen freediven.
2. Maak alleen freedives waarvoor u bent opgeleid en wanneer u lichamelijk fit bent.

Bij freediven zijn snelle afdalingen en opstijgingen toegestaan. De Aladin Sport maakt dan ook gebruik van een kortere registratie-interval en werkt dus nauwkeuriger. De Aladin Sport ververst de weergave van de maximale diepte om de 0,25 seconden. Het logboek wordt elke seconde bijgewerkt.

### 3.8.2 Duiken in de freedivemodus

De volgende informatie wordt in de freedivemodus weergegeven zodra u onder gaat:

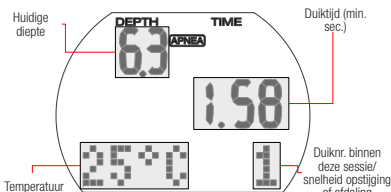

En tussen de freedives:

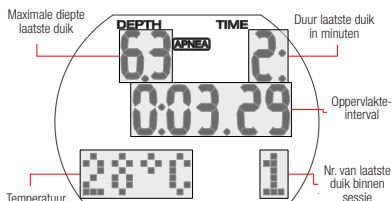

In de freedivemodus houdt u de linkerknop ingedrukt om de duik handmatig te starten. Dankzij deze functie wordt de duik direct vanaf de oppervlakte geregistreerd. De freedive wordt automatisch gestart op een diepte van 0,8 meter.

Eenmaal geactiveerd loopt de freedivemodus door tot 15 minuten nadat u weer boven bent gekomen. Op deze manier zijn de gegevens in het logboek nauwkeurig wanneer u een volgende freedive maakt. Houd de rechterknop ingedrukt om de oppervlaktmodus te beëindigen.

De freedivemodus van de Aladin Sport is voorzien van alarmmeldingen en functies die specifiek gelden voor freediven en freedivetraining. U kunt meerdere alarmfuncties tegelijkertijd selecteren. Hoe u de alarmfuncties instelt, leest u in hoofdstuk: **Instellingen**, sectie: **Freedivemenu**.

### 3.9 Duiken met MB-levels

Microbellen (MB) zijn kleine belletjes die zich tijdens een duik in het lichaam van een duiker vormen en normaal gesproken tijdens de opstijging en na de duik aan de oppervlakte weer op natuurlijke wijze verdwijnen. Als u binnen de nultijd duikt en decompressiestops respecteert, wil dat niet zeggen dat zich in de bloedbaan geen microbellen vormen.

Gevaarlijke microbellen zijn de bellen die in de slagaderlijke bloedsomloop terechtkomen. De reden dat de microbellen vanuit de aderen in de slagaderen terechtkomen, kan zijn dat zich in de longen heel veel microbellen opeenhopen. SCUBAPRO heeft in de Aladin Sport een nieuwe technologie geïntegreerd om duikers tegen deze microbellen te beschermen.

Met de Aladin Sport kunt u op basis van uw specifieke wensen een MB-niveau kiezen waardoor u in meer of mindere mate tegen microbellen bent beschermd. Duiken met MB-levels betekent extra stops tijdens de opstijging (levelstops) – hierdoor stijgt u langzamer op en krijgt het lichaam meer tijd om reststikstof af te geven. Dit remt de

vorming van microbellen en vergroot de veiligheid.

De Aladin Sport kent 6 MB-levels (L0-L5). Level L0 komt overeen met het bekende decompressiemodel ZH-L16 ADT van SCUBAPRO en vereist geen levelstops vanwege de vorming van microbellen. De levels L1 tot en met L5 bieden extra bescherming tegen de vorming van microbellen – de bescherming is het grootst met L5.

Net als de informatie tijdens decompressieduiken of duiken binnen de nultijd geeft de Aladin Sport de diepte en duur van de eerste levelstop weer plus de totale opstijgtijd zodra de MB-nultijd is verstreken. Aangezien de MB-nultijd korter is dan de gewone nultijd, moet u eerder een stop (levelstop) maken dan een duiker die L0 heeft ingesteld.

Als u een verplichte levelstop negeert, schakelt de Aladin Sport simpelweg over naar een lager MB-niveau. In andere woorden, als u vóór de duik kiest voor L4 en u de aanbevolen stops van L4 negeert, past de Aladin Sport de instelling aan naar L3 of lager.

#### 3.9.1 Vergelijking van duiken met MB-level L0 en MB-level L5

Wanneer twee Aladin Sport duikcomputers tegelijkertijd worden gebruikt, waarbij één is ingesteld op MB-level L5 en de ander op L0, wordt de nultijd van de computer met L5 verkort en moeten er levelstops worden gemaakt voordat de duiker een decompressiestop moet maken. Deze extra levelstops helpen om de microbellen op te lossen.

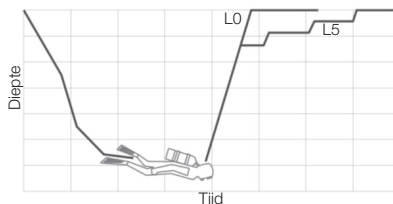

#### 3.9.2 Terminologie

In deze sectie worden de terminologie en displayfuncties toegelicht die specifiek betrekking hebben op het duiken met MB-levels.

### Display tijdens MB-nultijdfase

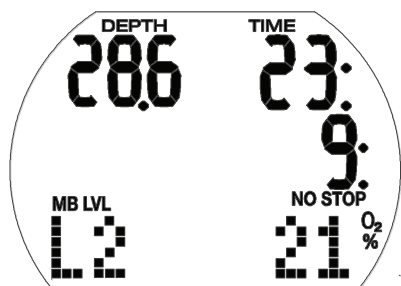
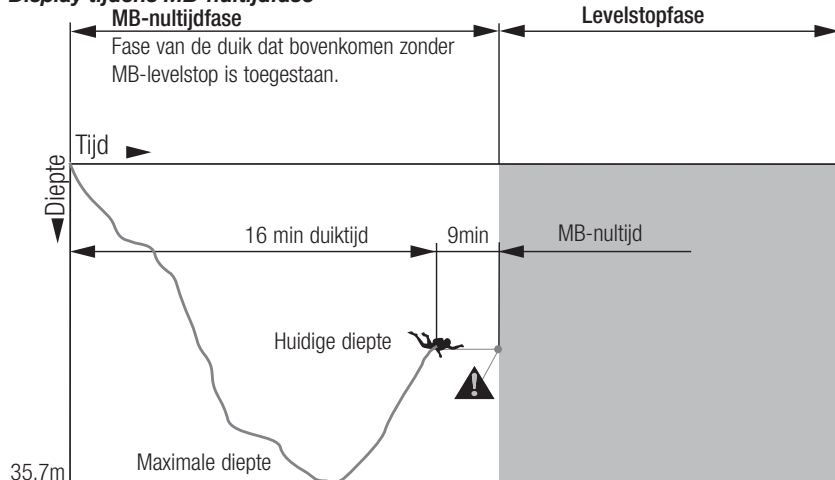

### Display tijdens levelstop

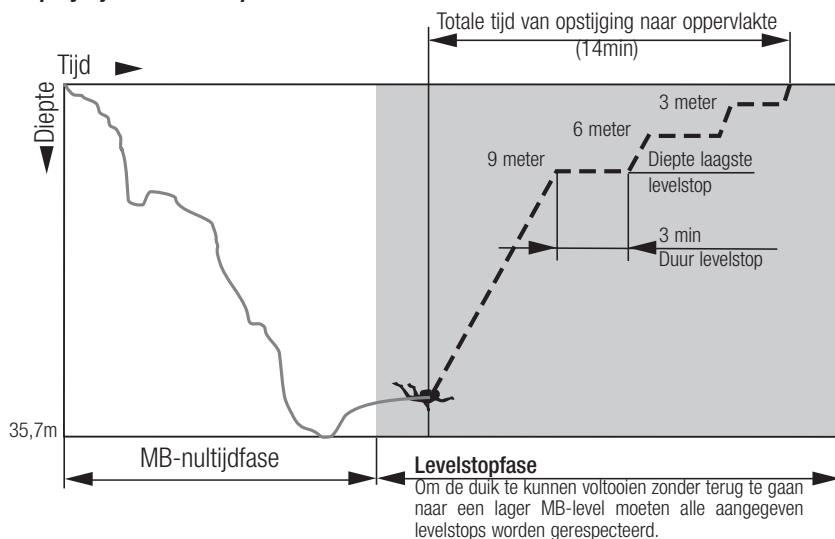

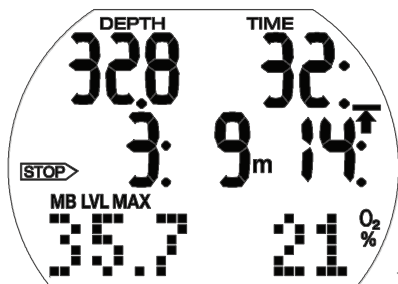

### 3.9.3 Voorbereiding op een duik met MB-levels

#### Het MB-level instellen

Hoe u het MB-level wijzigt, leest u in hoofdstuk: **INSTELLINGEN**, sectie: Het MB-level instellen.

☞ **OPMERKING:** MB-levels zijn van invloed op de duikplanner.

### 3.9.4 Functies tijdens een duik met MB-levels

#### Info levelstop

##### MB-nultijd

Tijdens een duik met MB-levels L1 tot en met L5 geeft de Aladin Sport de MB-nultijd weer in plaats van de gewone nultijd. Binnen de MB-nultijd zijn geen levelstops vereist.

'NO STOP' en het symbool van het MB-level staan in het display. De resterende MB-nultijd wordt in minuten weergegeven.

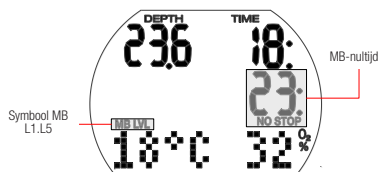

☞ **OPMERKING:**

- De informatie over en alarmmeldingen voor de MB-nultijd en de gewone nultijd zijn identiek.
- Voor de nultijd voor L0 drukt u 3x op de rechterknop.

- Ongeacht het MB-level raden wij u aan tijdens de laatste paar meters langzaam op te stijgen.

#### Levelstop

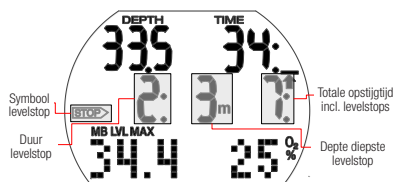

Zodra de levelstopfase begint, verdwijnt 'NO STOP' van het display en verschijnt de STOP-pijl. De STOP-pijl knippert 8 seconden en er klinkt een piepsignaal. Om de duik te kunnen voltooien zonder terug te gaan naar een lager MB-level moeten alle aangegeven levelstops worden gerespecteerd.

De diepste levelstop wordt in meters weergegeven. '2: 3m' wil zeggen dat u een levelstop van 2 minuten op een diepte van 3 meer moet maken. De decostatus voor L0 wordt in een andere weergave getoond (zie hoofdstuk: **Duiken met de Aladin Sport**, sectie: Decompressie-informatie).

Zodra een levelstop is voltooid, wordt de eerstvolgende levelstop (indien van toepassing) getoond. Zodra alle levelstops zijn gemaakt, is de pijl STOP niet langer verlicht en verschijnt 'NO STOP' weer in het display. De weergegeven tijd is opnieuw de MB-nultijd.

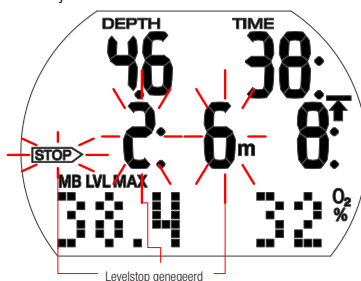

## ⚠ WAARSCHUWING

De waarschuwing 'Level stop ignored' [Levelstop genegeerd] wordt geactiveerd wanneer de vereiste levelstop niet wordt gemaakt. Er klinkt een piepsignaal\* en de STOP-pijl, de diepte en duur van de genegeerde levelstop gaan knipperen.

Om de duik te voltooien zonder terug te gaan naar een lager MB-level moet u onmiddellijk afdalen naar de voorgeschreven diepte!

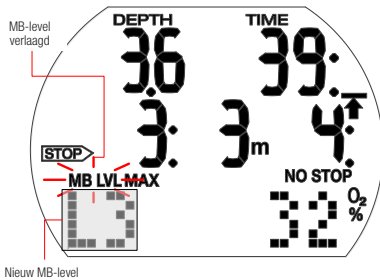

## ⚠ WAARSCHUWING

De waarschuwing 'MB level reduced' [MB-level verlaagd] wordt geactiveerd zodra u meer dan 1,5 meter boven de vereiste levelstop opstijgt. De Aladin Sport verlaagt het MB-level, er klinkt een piepsignaal\* en het nieuwe MB-level staat linksonder. Om de duik te kunnen voltooien zonder terug te gaan naar een nog lager MB-level moet de nieuwe levelstop worden gerespecteerd.

\* Piepsignalen kunnen worden onderdrukt. Zie hoofdstuk: **Instellingen**, sectie: **Het geluid aan- en uitzetten**.

### Totale opstijgtijd

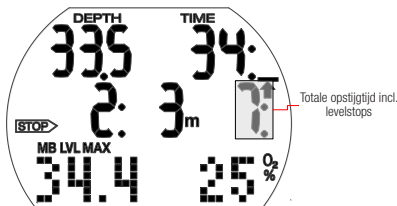

De Aladin Sport geeft informatie over de levelstop en de totale opstijgtijd weer. Dit is

de tijd van de opstijging inclusief de tijd van alle levelstops.

☞ **OPMERKING:** De totale opstijgtijd wordt berekend op basis van de voorgeschreven opstijgsnelheid. De totale opstijgtijd kan veranderen indien de opstijgsnelheid niet ideaal is (100%).

### Decompressiestop verplicht

De Aladin Sport berekent en toont levelstops die zijn bedoeld om de vorming van microbellen te beperken, maar berekent ook de decompressiestatus van de duiker.

## ⚠ WAARSCHUWING

Maak geen decompressieduiken wanneer u duikt met MB-levels.

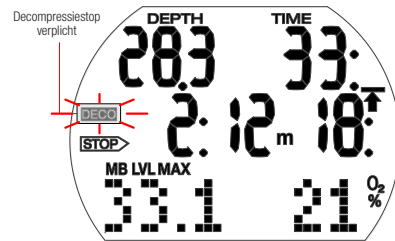

Zo voorkomt u decompressiestops:

- Controleer de gewone nultijd - druk op de rechterknop totdat LO verschijnt.

## ⚠ WAARSCHUWING

Aan het begin van een decompressiefase klinkt er een waarschuwingssignaal en knippert het symbool gedurende 8 seconden. Om een duik met lange decompressiestops te voorkomen wordt u geadviseerd om zodra u deze melding krijgt, een paar meter op te stijgen.

Als decompressiestops vereist zijn, wordt het symbool 'DECO' weergegeven. De totale opstijgtijd is nu inclusief de tijd van een decompressiestop.

### Levelstop en decostop

Wanneer de diepte van een levelstop gelijk is aan de diepte van de eerste verplichte decompressiestop en u binnen 1,5 meter van de diepte van de stop bent, toont de Aladin

Sport STOP DECO en STOP (levelstop). De aangegeven tijd is de duur van de levelstop.

Aangezien levelstops meer beperkend zijn dan decompressiestops, verandert het display zodra aan alle decompressieverplichtingen is voldaan, van STOP DECO in alleen STOP.

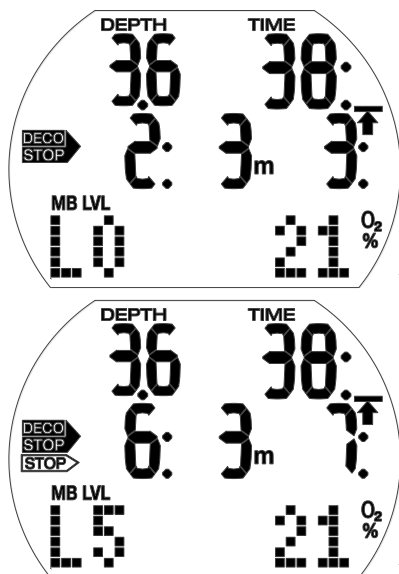

### 3.9.5 Een duik met MB-levels afronden

Een duik met MB-levels eindigt niet anders dan een duik zonder MB-levels (zie hoofdstuk: **Duiken met de Aladin Sport**, sectie: **Timer voor veiligheidsstop**), met de volgende uitzonderingen:

Indien het MB-level tijdens de duik is verlaagd, toont de Aladin Sport gedurende 5 minuten nadat u aan de oppervlakte bent gekomen, een knipperend MB-symbool en het huidige MB-level. De duik wordt vervolgens afgesloten en de Aladin Sport schakelt van de gebruikersmodus met het MB-level terug naar de oorspronkelijke MB-instelling.

Herhalingsduiken en MB-levels: Als een levelstop tijdens een duik wordt genegeerd en u daalt kort daarna opnieuw af, kan de Aladin Sport onmiddellijk levelstops aangeven. Om de duik te kunnen afronden met het oorspronkelijk ingestelde MB-level moeten alle levelstops worden gerespecteerd.

## 3.10 PDIS (Profile Dependent Intermediate Stop)

### 3.10.1 Wat is PDIS?

Het belangrijkste doel van een duikcomputer is dat deze bijhoudt hoeveel stikstof u opneemt, en vervolgens een veilige opstijgprocedure voorstelt. Als u binnen de zogenoemde multijden duikt, kunt u aan het einde van de duik direct naar de oppervlakte terugkeren, mits u natuurlijk een veilige opstijgsnelheid aanhoudt. Blijft u niet binnen de multijden (de zogenoemde decompressieduiken), dan moet u op bepaalde diepten stops maken om uw lichaam de tijd te gunnen het teveel aan stikstof vóór het einde van de duik weer af te geven.

In beide gevallen kan het verstandig zijn om tussen de maximaal tijdens de duik bereikte diepte en de oppervlakte of, in geval van een decompressieduik, de eerste (diepste) decompressiestop gedurende enkele minuten een tussenstop te maken. Een dergelijke tussenstop is aan te raden zodra de omgevingsdruk op de desbetreffende diepte dermate laag is dat uw lichaam voornamelijk stikstof afgeeft, ook al is het drukverschil erg klein. Terwijl u rustig over het rif zwemt en van de duik geniet, krijgt uw lichaam de kans om de stikstof geleidelijk af te geven.

In de afgelopen jaren is een aantal duikcomputers en tabellen uitgebreid met 'diepe' stops, dat wil zeggen stops halverwege de maximaal bereikte diepte en de oppervlakte (of de diepste decompressiestop). Of u nu 2 of 15 minuten doorbrengt op 30 meter, de diepe stop op 15 meter duurt even lang.

In het geval van PDIS interpreteert de Aladin Sport uw duikprofiel en stelt de computer op grond van de stikstofopname tot op heden een tussenstop voor. De PDI-stop verandert in de loop van de duik, omdat deze is gebaseerd op de voortdurend veranderende situatie in uw lichaam. Ondertussen houdt PDIS ook rekening met de hoeveelheid stikstof die tijdens eerdere duiken is opgebouwd, en kunt u er dus ook bij herhalingsduiken op vertrouwen. Conventionele diepe stops houden hier absoluut geen rekening mee.

In de volgende afbeelding ziet u de reikwijdte van PDIS en de samenhang met

de cumulatieve stikstofopname tijdens 2 hypothetische duiken. Ook ziet u het conceptuele verschil tussen PDIS en de 'diepe' stops.

In de afbeelding worden 2 duiken met elkaar vergeleken. Beide kenden een maximale diepte van 40 meter, maar verder waren ze heel verschillend. De duiker met profiel 1 blijft 7 minuten op 40 meter, stijgt dan op naar 30 meter waar hij 3 minuten blijft, en blijft vervolgens 12 minuten op 20 meter. De duiker met profiel 2 blijft nog geen 2 minuten op 40 meter en stijgt dan op naar 21 meter waar hij 33 minuten blijft. Beide duikers duiken net binnen de nultijd. De ononderbroken lijn is de PDIS-diepte zoals deze in de loop van de duik met profiel 1 wordt weergegeven, de onderbroken lijn is de PDIS-diepte zoals deze in de loop van de duik met profiel 2 wordt weergegeven. U ziet dat de weergegeven PDIS-diepte toeneemt naarmate het lichaam meer stikstof opneemt, maar vanwege de verschillen in blootstelling tussen de twee profielen gaat dit niet gelijk op. De PDI-stop wordt in het geval van profiel 1 na 25 minuten uitgevoerd en in het geval van profiel 2 na 37 minuten. Vervolgens wordt een veiligheidsstop op 5 meter gemaakt.

De stippellijn is de diepte die de computer zou weergegeven in het geval van de conventionele diepe stop. Die diepte zou voor beide profielen gelijk zijn. Diepe stops houden absoluut geen rekening met de duik zelf, de computer kijkt uitsluitend naar de maximale diepte.

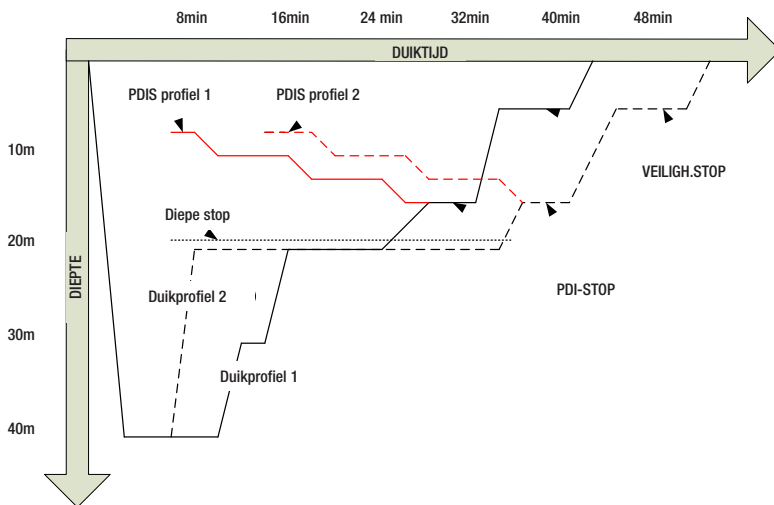

### 3.10.2 Hoe werkt PDIS?

Het wiskundige decompressiemodel van de Aladin Sport, genaamd ZH-L16 ADT MB PMG, traceert uw decompressiestatus en deelt uw lichaam onder in 16 compartimenten. De opname en de afgifte van stikstof in elk afzonderlijk compartiment worden conform de natuurkundige wetten wiskundig gevolgd. De diverse compartimenten simuleren delen van uw lichaam zoals het centraal zenuwstelsel, spieren, botten, huid, enzovoort.

De diepte van de PDI-stop wordt berekend als de diepte waarop het belangrijkste

compartiment voor de decompressieberekening niet langer stikstof opneemt, maar afgeeft. De duiker krijgt het advies om een stop van twee minuten boven de weergegeven diepte te maken (in tegenstelling tot een decompressiestop waarbij u net onder de aangegeven diepte moet blijven). Tijdens deze tussenstop neemt het lichaam geen stikstof meer op in het belangrijkste compartiment, maar geeft het stikstof af (zelfs al is de drukafname minimaal). Dit in combinatie met de relatief hoge omgevingsdruk voorkomt dat de bellen groter worden.



De vier snelste compartimenten, met halfwaardentijden tot 10 minuten, worden buiten beschouwing gelaten bij de bepaling van de diepte voor de PDI-stop. De reden is dat deze compartimenten alleen 'toonaangevend' zijn voor erg korte duiken, waarbij een tussenstop helemaal niet nodig is.

☞ **OPMERKING:** De PDI-stop is geen verplichte stop en vervangt NIET de veiligheidsstop van 3-5 minuten op 5 meter.

## ⚠ WAARSCHUWING

Zelfs als u een PDI-stop maakt, MOET u op 5 meter een veiligheidsstop van 3 à 5 minuten maken. Een stop van 3 à 5 minuten op 5 meter aan het eind van de duik is het beste wat u kunt doen!

### 3.10.3 Speciale aandachtspunten als u met meer dan één gasmengsel duikt (Aladin Sport)

Als u tijdens de duik overschakelt naar een mengsel met een hoger zuurstofpercentage, is dit van invloed op de PDI-stop. Hier dient rekening mee te worden gehouden aangezien ZH-L16 ADT MB PMG is gebaseerd op het gebruik van meerdere gassen.

Als u met meer dan één gasmengsel duikt, geeft de Aladin Sport de PDIS-diepte overeenkomstig de volgende regels weer:

- Als de PDI-stop die wordt berekend voor het bodemmengsel (gas 1), dieper is dan de diepte van de gaswissel, wordt deze berekende waarde weergegeven.
- Als de PDI-stop die wordt berekend voor gas 1, ondieper is dan de diepte van de wissel naar gas d, is de weergegeven PDI-stop een functie van gas d.

Als er geen gaswissel plaatsvindt, berekent de Aladin Sport de PDI-stop voor het mengsel dat geademd wordt.

### 3.10.4 Duiken met PDIS

☞ **OPMERKING:** U moet PDIS inschakelen om de functie te kunnen gebruiken (zie hoofdstuk: **Instellingen**, sectie: PDIS instellen).

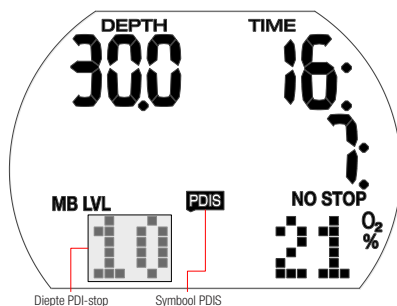

Diepte PDI-stop Symbol PDIS

Als de berekende PDI-stop dieper is dan 8 meter, toont de Aladin Sport deze op het display totdat u tijdens de opstijging op deze diepte komt. De weergegeven waarde verandert tijdens de duik: de Aladin Sport registreert immers de opname van stikstof in de 16 compartimenten en werkt de diepte van de PDIS continu bij.

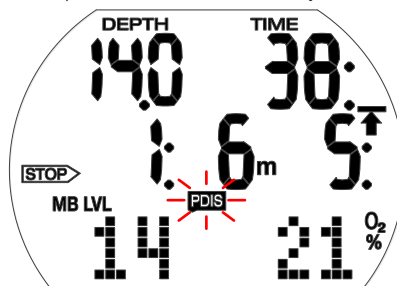

De PDIS-diepte staat links onder met de tekst PDIS. Zodra u tijdens de opstijging van een duik binnen de nultijd deze diepte bereikt, wordt in plaats van de nultijd de tekst STOP getoond en worden er twee minuten afgeteld. Ook gaat het PDIS-label knipperen. Er zijn 3 situaties mogelijk:

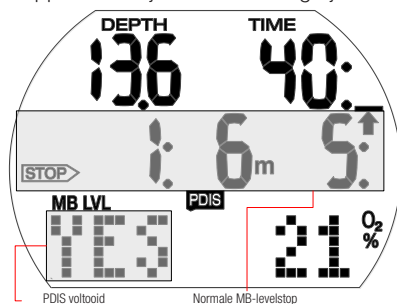

PDIS voltooid Normale MB-levelstop

- U heeft 2 minuten doorgebracht op een diepte die niet meer dan 3 meter boven de aangegeven diepte ligt. De teller verdwijnt en de waarde van de PDIS wordt vervangen door de tekst YES. Dit geeft aan dat u de PDI-stop heeft gemaakt.
- U bent meer dan 0,5 meter onder de PDIS gezakt. De teller verdwijnt en wordt opnieuw weergegeven, beginnend bij 2 minuten, zodra u weer de diepte van de PDIS bereikt.
- U bent tot meer dan 3 meter boven de PDIS opgestegen. De teller en de waarde van de PDIS worden vervangen door de tekst NO [Nee]. Dit geeft aan dat u geen PDI-stop heeft gemaakt.

Als de Aladin Sport een verplichte decompressiestop aangeeft wanneer u tijdens een opstijging de PDIS-diepte bereikt, gelden dezelfde regels, maar worden de twee minuten op de achtergrond afgeteld en kunt u het aftellen niet op het scherm volgen. Maar het PDIS-label knippert zodat u weet dat u zich binnen het PDIS-bereik bevindt.

**OPMERKING:** De Aladin Sport geeft geen waarschuwing als u een PDI-stop heeft gemist.

Als u een MB-level heeft ingesteld, werkt PDIS op dezelfde manier als hierboven beschreven. In het geval van een MB-level vinden de stops eerder en dieper plaats dan in het geval van L0. Het is dan ook mogelijk dat de PDIS later wordt weergegeven of dat er tijdens bepaalde duiken geen PDIS wordt getoond. Dat is bijvoorbeeld mogelijk in het geval van een ondiepe duik met lucht (21% zuurstof) en MB-level L5.

### 3.11 Duiken met twee of drie gasmengsels

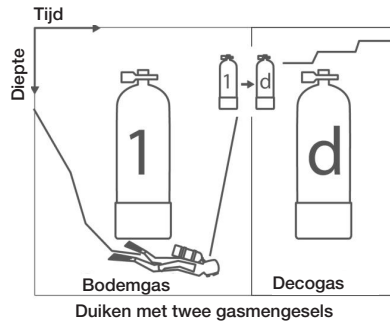

**OPMERKING:** In dit hoofdstuk gaan we dieper in op het duiken met twee of drie gasmengsels. Bij gebruik van twee gasmengsels (gas 1 en d) kunt u de informatie over gas 2 overslaan.

Met de Aladin Sport kunt u tijdens één en dezelfde duik gebruikmaken van maximaal drie verschillende nitroxmengsels. In fles 1 zit het bodemmengsel (gas 1), in fles 2 de travelmix en in fles d het decommengsel (gas d).

#### Het gasmengsel en de diepte van de gaswissel instellen

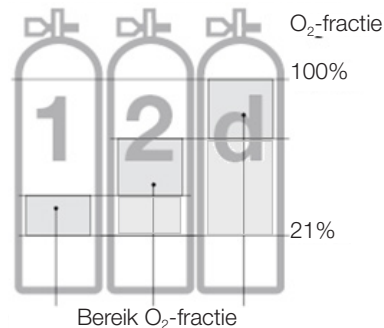

Tijdens duiken met 2 of 3 gasmengsels is het zuurstofpercentage in het bodemmengsel (gas 1) het laagst en dat van gas d het hoogst. De Aladin Sport accepteert uitsluitend instellingen als deze volgorde wordt aangehouden.

## ⚠ WAARSCHUWING

Voor gasmengsels met een zuurstofpercentage van 80% of meer geldt een  $ppO_2$  van 1,6 bar. Deze waarde kan op geen enkele manier worden gewijzigd.

Procedure:

1. Voer het zuurstofpercentage en de  $ppO_2$  max (MOD) voor gas 1 (bodemmengsel) in zoals vermeld in hoofdstuk: **Instellingen**, sectie: **Gasmenu**.
2. Herhaal de procedure voor gas 2 en gas d. In dat geval komt de MOD overeen met de diepte waarop u tijdens de opstijging van gas 1 naar gas 2 en van gas 2 naar gas d gaat wisselen.
3. Wanneer u gas 2 en gas d instelt op '---O<sub>2</sub>%', gaat de Aladin Sport in de berekeningen uitsluitend uit van gas 1.

De Aladin Sport aanvaardt alleen de diepte van een gaswissel (MOD gas 2/gas d) als de maximale partiële zuurstofdruk ( $ppO_2$  max) niet wordt overschreden.

### 👉 OPMERKING:

- Tijdens de opstijging wordt door middel van een akoestische en visuele waarschuwing aangegeven dat u de diepte heeft bereikt waarop u naar gas 2 of gas d moet wisselen.
- Wanneer u de instellingen niet bevestigt, wordt het display na 30 seconden gesloten en zijn de nieuwe instellingen niet opgeslagen.
- Als het zuurstofpercentage van gas 2/ gas d is ingesteld op een andere waarde dan '---O<sub>2</sub>%', zal de Aladin Sport in de oppervlaktemodus en tot een diepte van 0,8 meter rechtsonder in plaats van een percentage '2G' of '3G' weergeven.

### 👉 OPMERKING:

- Als u af en toe met nitrox duikt, kunt u ook gebruikmaken van een automatische reset van nitrox naar gewone lucht. Na het resetten is het zuurstofpercentage van gas 1 ingesteld op 21% en dat van gas 2 en gas d op '--- O<sub>2</sub>%' (duik met één gas).

**Functies tijdens een duik met twee of drie gasmengsels**

## ⚠ WAARSCHUWING

Duiken met twee of drie gasmengsels brengt een hoger risico met zich mee dan duiken met een enkel gasmengsel. Als u als duiker fouten maakt, kan dit ernstig letsel of de dood tot gevolg hebben.

Let op dat u tijdens een duik met meerdere gasmengsels altijd ademt uit de fles waaruit u verondersteld wordt te ademen. Markeer al uw flessen en ademautomaten, zodat u ze niet door de war haalt! Voorafgaand aan elke duik en na elke fleswissel moet u controleren of elk gasmengsel is ingesteld op de juiste waarde voor de desbetreffende fles.

### Voorspellende decompressieprognose

De berekening van de decompressiestatus is gebaseerd op de aanname dat de gaswissel(s) worden uitgevoerd op de eerder geselecteerde wisseldiepte(n) (MOD gas2/gas d). Als u een wissel negeert of te laat uitvoert, zal de Aladin Sport de decompressieberekening overeenkomstig aanpassen. In het geval van een genegeerde wissel zal de duikcomputer er bij de berekening van uitgaan naar de oppervlakte zal opstijgen zonder eerst naar het voorgestelde gas te wisselen.

### Overige displays tijdens een duik met 2 gasen

1. In het standaarddisplay staat de voorspellende decompressieprognose, waarbij ervan is uitgegaan dat de duiker op de aangegeven wisseldiepte naar het decogas zal wisselen. Links onder staat de temperatuur, tenzij de huidige diepte 1 meter ondieper is dan de maximale diepte - in dat geval wordt de maximale diepte getoond.
2. Wanneer u op de rechterknop drukt, worden onderaan de temperatuur en het huidige CNS% weergegeven. Het CNS% verdwijnt na 5 seconden, de temperatuur blijft zichtbaar.
3. Wanneer u op de rechterknop drukt, verschijnt in het midden "GAS 1", "GAS 2" of "GAS d" - het gas dat op dat moment wordt geademd - en links onder de MOD. "GAS 1", "GAS 2" of "GAS d" verdwijnt na 5 seconden weer van het display tenzij de rechterknop opnieuw wordt ingedrukt.
4. Drukt u nogmaals op de rechterknop, dan ziet u rechtsonder het O<sub>2</sub>% van het actieve gas en de decompressiestatus

indien de duik zal worden voltooid met het nu actieve gas (geen wissel naar gas 2/decogas). Dit is de berekening waarop de Aladin Sport overstapt wanneer u op de wisseldiepte de wissel(s) niet bevestigt. De decompressiestatus en het O<sub>2</sub>% knipperen.

- Indien een MB-level boven L0 actief is en u drukt nogmaals op de rechterknop, dan wordt de voorspellende decompressiestatus samen met linksonder het huidige actieve MB-level getoond.
- Drukt u nogmaals op de rechterknop, dan ziet u de voorspellende decompressiestatus voor L0 samen met linksonder het L0-symbool.
- Wanneer u weer op de rechterknop drukt, dan wordt de decompressiestatus voor L0 weergegeven wanneer alleen het huidige gas wordt gebruikt, samen met knipperend de decompressiestatus en het O<sub>2</sub>% van het huidige gas.
- Drukt u nogmaals op de rechterknop, dan ziet u in het midden het tijdstip.

☞ **OPMERKING:** Alle displays worden na 5 seconden gesloten, waarna het standaarddisplay opnieuw wordt weergegeven. De enige uitzonderingen zijn temperatuur en kompas met een instelbare tijd tussen 5 en 60 seconden of druk aan/druk uit.

### Het gasmengsel wijzigen

☞ **OPMERKING:** Zodra u met de computer onder water gaat, selecteert de Aladin Sport automatisch gas 1.

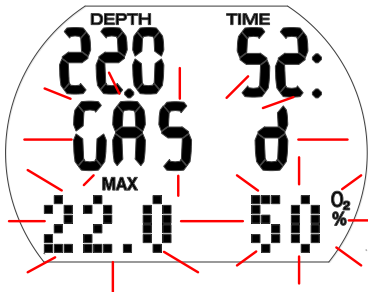

## ⚠ WAARSCHUWING

Wanneer u tijdens een opstijging de wisseldiepte bereikt (MOD gas 2 of gas d), klinkt er een waarschuwingssignaal en knipperen 'GAS2'/'GASd', de bijbehorende MOD en het O<sub>2</sub>% gedurende 30 seconden.

Procedure:

- Wissel naar de ademautomaat met gas 2/gas d en adem daaruit.
- Houd de rechterknop binnen 30 seconden ingedrukt om de wissel te bevestigen. "GAS2"/"GASd" en het zuurstofpercentage van gas2/gasd worden 5 seconden getoond - niet knipperend.

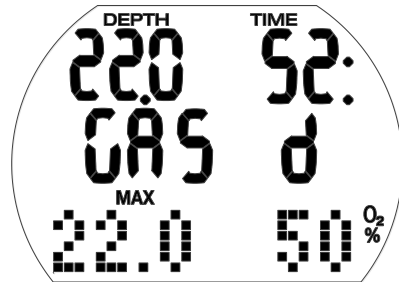

Om de wissel op een willekeurig moment te onderbreken drukt u zo vaak op de rechterknop totdat het oorspronkelijke gas opnieuw actief is, of u bevestigt de gaswissel niet.

### Geen gaswissel:

Als een duiker de gaswissel niet bevestigt of op de rechterknop drukt om de wissel te onderbreken, geeft de Aladin Sport gedurende 5 seconden 'GAS1'/'GAS2', de MOD en het zuurstofpercentage weer. De Aladin Sport zet de berekening met alleen gas1/gas2 voort en past de decompressiestatus overeenkomstig aan.

☞ **OPMERKING:** Als u na aanpassing van de decompressieberekening aan de mislukte gaswissel opnieuw afdaalt tot onder de wisseldiepte (MOD van gas2/gasd), schakelt de Aladin Sport weer over naar de decompressieberekening waarin ook gas2/gasd worden meegenomen – wanneer u opstijgt, krijgt u immers opnieuw de kans om op de wisseldiepte de gaswissel uit te voeren.

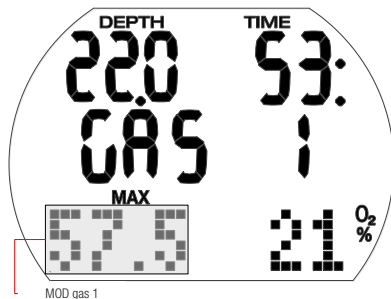

#### Gaswissel te laat of handmatig uitvoeren:

U kunt een gaswissel naar gas2/gasd altijd nog uitvoeren totdat u de oppervlakte bereikt.

Procedure:

- Houd de rechterknop ingedrukt om de gaswissel in gang te zetten. De Aladin Sport geeft "GAS 2"/"GAS d", MOD en het zuurstofpercentage van gas2/gas d gedurende 30 seconden knipperend weer. Door op de rechterknop te drukken kunt u 'GAS 2', 'GAS d' of 'GAS 1' kiezen.
- Wissel naar de ademautomaat met het geselecteerde gas en haal daaruit adem.
- Houd de rechterknop ingedrukt de wissel te bevestigen. "GAS 2", "GAS d" of "GAS 1" en het bijbehorende zuurstofpercentage worden -niet knipperend- 5 seconden weergegeven. De decompressieberekening wordt overeenkomstig aangepast.

#### Na een wissel naar gas 2/gas d opnieuw afdalen:

Als na een wissel naar gas2/gasd de maximale duikdiepte (MOD) van gas2/gasd wordt overschreden, verschijnt de ppO<sub>2</sub> maximaalwaarschuwing. Als dit gebeurt, wisselt u terug naar gas 1 of stijgt u op naar de MOD van gas 2/gas d. Doet u dat niet, dan kan dit zuurstofvergiftiging tot gevolg hebben.

Procedure:

- Houd de rechterknop ingedrukt om de gaswissel in gang te zetten. De Aladin Sport geeft 'GAS 1'/'GAS 2', de MOD en het zuurstofpercentage van gas 1/ gas d gedurende 30 seconden weer.
- Door op de rechterknop te drukken kunt u 'GAS 2', 'GAS 1' of 'GAS d' kiezen.

- Wissel naar de ademautomaat met het geselecteerde gas en haal daaruit adem.
- Houd de rechterknop ingedrukt de wissel te bevestigen. "GAS 1", "GAS d" of "GAS 1" en het bijbehorende zuurstofpercentage worden -niet knipperend- 5 seconden weergegeven. De decompressieberekening wordt overeenkomstig aangepast.

## 4. FUNCTIES AAN DE OPPERVLAKTE

### 4.1 KOMPAS

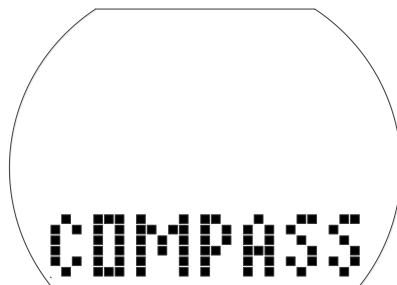
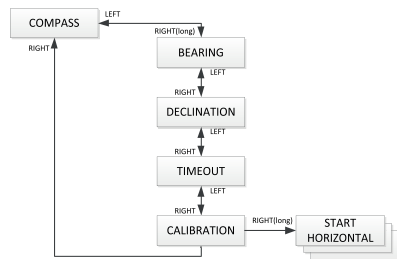

#### 4.1.1 De weg vinden



Het kompas gebruiken:

- Druk vanuit de tijdweergave op de linker- of rechterknop om het scherm van het kompas te openen en houd

- vervolgens de rechterknop ingedrukt.
- De kompasfunctie wordt geactiveerd. In het matrixdisplay ziet u onder de daadwerkelijke koers in graden BEARING [koers] staan.
- Wanneer u de rechterknop opnieuw ingedrukt houdt, wordt de koers (12 uur in het display) in het matrixdisplay onder de daadwerkelijke koers in graden aangegeven met een  $\wedge$ .

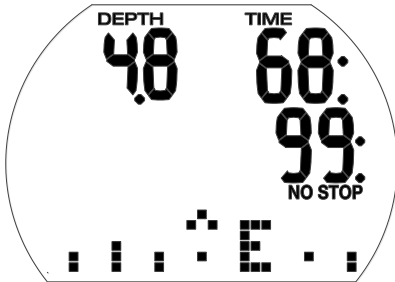

**OPMERKING:** Tijdens de duik wordt de kompas koers aangegeven in het matrixdisplay als een kompasroos met de windrichtingen N (noord), E (oost), S (zuid), W (west).

#### 4.1.2 Afwijking instellen

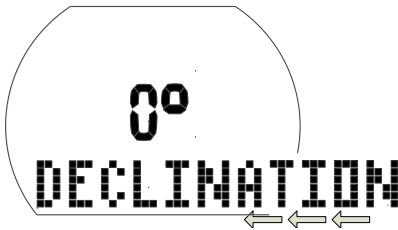

Een kompas geeft het magnetische noorden aan. Verschillen tussen het geografische en magnetische noorden worden gecorrigeerd door middel van een afwijking. Hoe groot de afwijking is, hangt af van uw huidige locatie op aarde.

De afwijking instellen:

- Druk vanuit de tijdweergave op de linker- of rechterknop om het scherm van het kompas te openen en houd vervolgens de rechterknop ingedrukt.
- Druk 1x op de rechterknop om naar het scherm voor het instellen van de afwijking te scrollen en houd vervolgens de rechterknop ingedrukt om het scherm te openen.

- Druk op de linker- of rechterknop om de afwijking van uw geografische gebied in graden (van -90 tot 90 graden) te selecteren en houd de rechterknop ingedrukt om de waarde te bevestigen.
- Houd de linker- en rechterknop gelijktijdig ingedrukt om direct terug te keren naar de tijdweergave.

#### 4.1.3 Time-out instellen

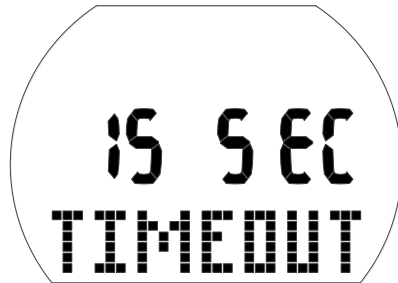

De time-out van het kompas is de tijd die het kompas zichtbaar is nadat het is geactiveerd.

De time-out van het kompas instellen:

- Druk vanuit de tijdweergave op de linker- of rechterknop om het scherm van het kompas te openen en houd vervolgens de rechterknop ingedrukt.
- Druk 2x op de rechterknop om naar het scherm voor het instellen van de time-out te scrollen en houd vervolgens de rechterknop ingedrukt om het scherm te openen.
- Druk op de linker- of rechterknop om te kiezen hoe lang het kompas wordt weergegeven. U kunt kiezen uit 5, 10, 15, 30 en 60 seconden of voor push on/push off [druk aan/druk uit].
- Houd de rechterknop ingedrukt om uw keuze te bevestigen.
- Houd de linker- en rechterknop gelijktijdig ingedrukt om direct terug te keren naar de tijdweergave.

#### 4.1.4 Het kompas opnieuw kalibreren

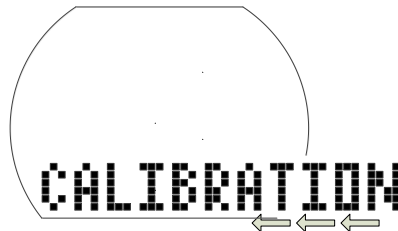

**OPMERKING:** Voordat u het kompas gaat gebruiken, moet u het voor uw geografische locatie kalibreren. (Het kompas moet ook opnieuw worden gekalibreerd na elke batterijwissel of wanneer u naar een locatie bent afgereisd waar de kracht van het aardmagnetische veld anders is.)

Het kompas (opnieuw) kalibreren:

- Druk vanuit de tijdweergave op de linker- of rechterknop om het scherm van het kompas te openen en houd vervolgens de rechterknop ingedrukt.
- Druk 3x op de rechterknop om naar het kalibratiescherm te scrollen en houd vervolgens de rechterknop ingedrukt om dit scherm te openen.

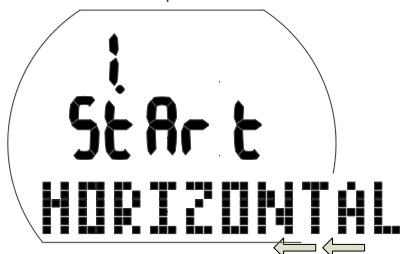

- Houd de Aladin Sport met het display naar boven vast. Houd de rechterknop ingedrukt.

**OPMERKING:** Voor het beste resultaat houdt u de Aladin Sport perfect waterpas (horizontaal) tijdens het draaien.

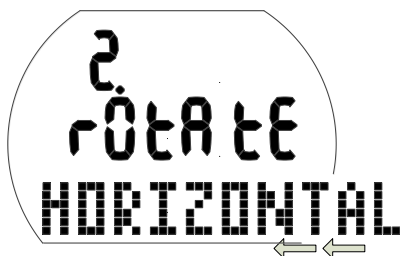

- Draai de Aladin Sport minimaal 360° horizontaal in de rondte. Houd de rechterknop ingedrukt.

**OPMERKING:** Voor het beste resultaat draait u de Aladin Sport langzaam.

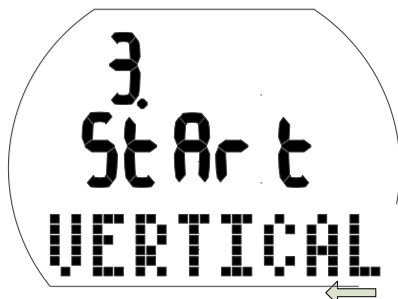

- Houd de Aladin Sport met het display naar opzij vast. Houd de rechterknop ingedrukt.



- Draai de Aladin Sport minimaal 360° horizontaal in de rondte. Houd de rechterknop ingedrukt.

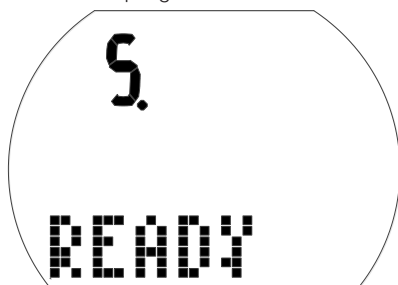

- Het kompas is nu gekalibreerd.
- Houd de linker- en rechterknop gelijktijdig ingedrukt om direct terug te keren naar de tijdweergave.

## 4.2 DUIKPLANNER

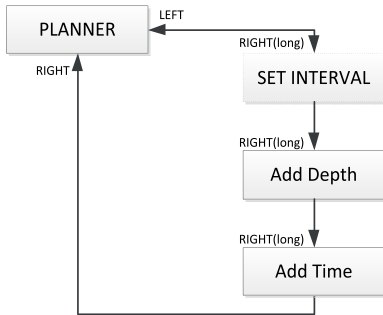

De Aladin Sport heeft een duikplanner waarmee duiken binnen nultijd en decompressieduiken kunnen worden gepland. De volgende elementen vormen de basis voor het plannen van de duik:

- Het geselecteerde zuurstofpercentage en de MOD.
- Het geselecteerde watertype.
- Het geselecteerde MB-level.
- De watertemperatuur tijdens de laatste duik.
- De hoogteklassen (indien van toepassing).
- Stikstofverzadiging op het moment van plannen.
- Aanname: een normale inspanning van de duiker en naleving van de voorgeschreven opstijgsnelheid.
- Aanname: de wissel naar gas 2/gas d wordt op de geselecteerde MOD van gas 2/gas d uitgevoerd.

### 4.2.1 Een niet-decompressieduik plannen

U selecteert de duikplanner vanuit de tijdweergave.

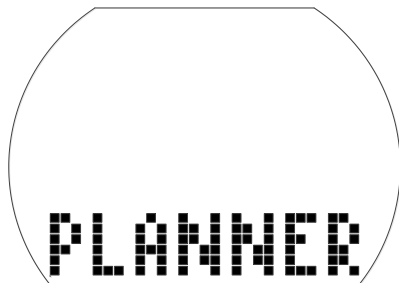

- Druk op de linker- of rechterknop tot het symbool van de duikplanner verschijnt. (De duikplanner kan niet worden geopend in de dieptemetermodus.) Houd de rechterknop ingedrukt om de duikplanner te openen.
- Als er sprake is van reststikstof (DESAT), wordt voordat u de duikplanner kunt selecteren, een scherm met de intervaltijd getoond. Dit oppervlakte-interval -met een duur tussen nu en het begin van de geplande duik- kan in stappen van 15 minuten worden aangepast. Hiervoor drukt u op de rechter- of linkerknop.
- De Aladin Sport geeft de waarde van het CNS O<sub>2</sub>% en de hoogte weer die aan het eind van het geselecteerde oppervlakte-interval verboden terrein is.



- Als de waarschuwing niet duiken en de duur worden weergegeven, doet de Aladin Sport een voorstel voor de oppervlakte-intervaltijd, op 15 minuten afgerond naar boven. Als het voorgestelde interval korter wordt, verschijnt de waarschuwing\* om niet te gaan duiken.



- Houd de rechterknop ingedrukt om het weergegeven interval (indien van toepassing) te bevestigen. Is er geen sprake van reststikstof, tijd,



dan wordt vanuit het plannerscherm direct het scherm voor het plannen van diepte/nultijd geopend:

- Druk op de linker- of rechterknop om de diepte en de nultijd voor de desbetreffende diepte te selecteren.
- Indien er een MB-level is geselecteerd (L1-L5), wordt de MB-nultijd getoond.
- Diepten die groter zijn dan de MOD van het geselecteerde gas (O<sub>2</sub>-percentage), worden niet weergegeven.
- Indien de optie decogas is ingeschakeld, wordt alleen de diepte tussen de MOD van gas 1 en de MOD van gas 2 weergegeven.

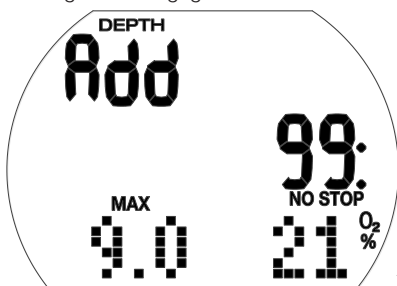

☞ **OPMERKING:** De waarschuwing niet-duiken en de duur worden weergegeven indien de Aladin Sport een hoger risico registreert als gevolg van de opeenhoping van microbellen.

\* Meer informatie en aandachtspunten met betrekking tot de waarschuwing om niet te duiken vindt u in hoofdstuk: **Duiken met de Aladin Sport**, sectie: **Reststikstof tijd, tijd van het vliegverbod en de waarschuwing 'niet duiken'**.

#### 4.2.2 Een decompressieduik plannen

1. Open de duikplanner.
2. Druk op de linker- of rechterknop om de gewenste diepte in te stellen en houd de rechterknop ingedrukt om uw keuze te bevestigen. De Aladin Sport toont de bodemtijd (nultijd + 1 minuut) en de bijbehorende decompressie- of levelstops.

3. 'Add' wil zeggen dat u de bodemtijd moet instellen. Druk daarvoor op de linker- of rechterknop. De Aladin Sport berekent de decompressiestatus voor de ingestelde bodemtijd. Als er is gekozen voor een MB-level (L1-5), berekent de Aladin Sport de levelstops.

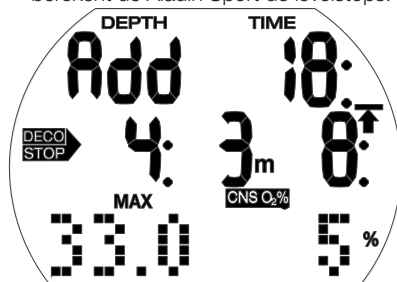

Een CNS O<sub>2</sub>%-waarde boven 199% wordt weergegeven als 199%.

Een opstijgtijd van meer dan 99 minuten wordt weergegeven als ' -- '.

Als de diepte van de decostop dieper is dan 27 meter, wordt deze weergegeven als ' - - ; - - '.

CNS O<sub>2</sub> 75% of hoger: CNS O<sub>2</sub>%-symbool gaat knipperen

CNS O<sub>2</sub> 100% of hoger: CNS O<sub>2</sub>%-symbool en CNS O<sub>2</sub>%-waarde knipperen.

MB-levelstop dieper dan 27 meter: MB-level wordt verlaagd.

#### 4.2.3 De duikplanner afsluiten

Houd de rechterknop ingedrukt op het tijdveld om de duikplanner te verlaten. Dit gebeurt automatisch wanneer er 3 minuten niets gebeurt.

## 4.3 LOGBOEK

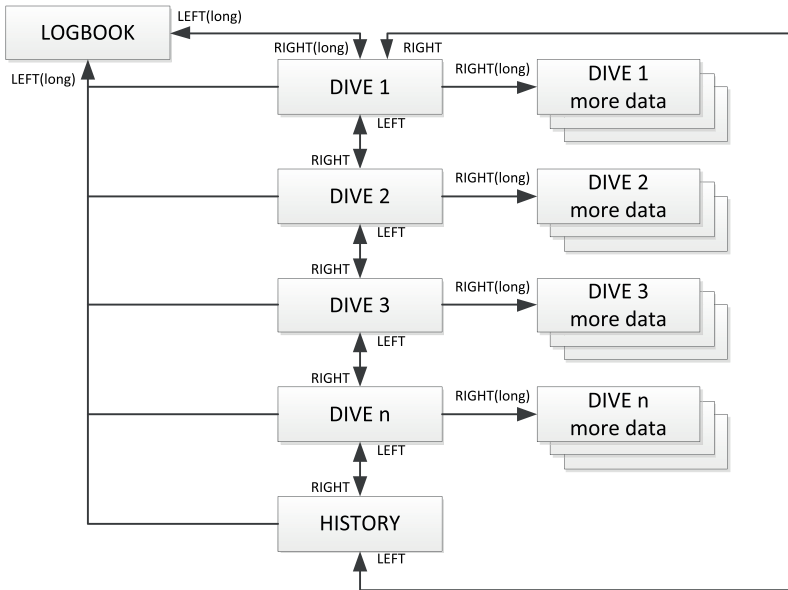

### 4.3.1 Overzicht

Een duik wordt in het logboek opgenomen als de duiktijd 2 minuten of langer is. De Aladin Sport kan de profielen van ongeveer 25 duikuren opslaan. In de freedivemodus geldt geen tijdslimiet en wordt minimaal 6 uur aan freediveprofielen opgeslagen.

Deze informatie kan worden verzonden naar een pc met Bluetooth en LogTRAK. Alle duiken in het geheugen kunnen direct op de duikcomputer worden bekeken.

### 4.3.2 Bediening

Vanuit de tijdweergave kunt u het logboek selecteren. Druk op de linker- of rechterknop totdat het volgende logboekmenu verschijnt:

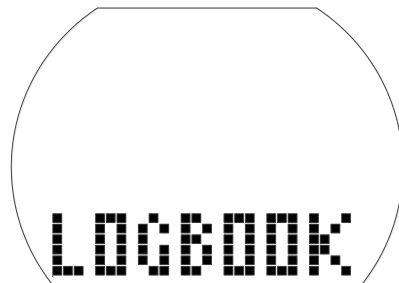

- Houd de rechterknop ingedrukt om het logboek te openen.
- Druk op de linker- of rechterknop om door de verschillende gelogde duiken te scrollen. Deze zijn genummerd als 1, 2, 3, enz., waarbij nummer 1 de meest recente duik is.
- De primaire informatie per duik (maximale diepte, duiktijd, datum) wordt op pagina 1 van het logboek getoond. Meer informatie van de duik staat op pagina 2 en 3.
- U houdt op pagina 1 de rechterknop ingedrukt om pagina 2 te openen.

- Pagina 3 opent u door op pagina 2 op de rechterknop te drukken.
- Druk opnieuw op de rechterknop om terug te gaan naar pagina 1.

#### 4.3.2.1 Pagina 1

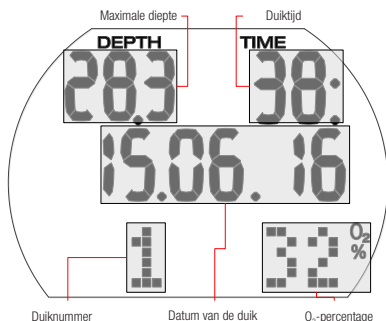

**OPMERKING:** Freedivers maken in het algemeen kortere duiken met ook een korter oppervlakte-interval. De duiken worden opgeslagen in duiksessies, die meerdere duiken omvatten. Wanneer het oppervlakte-interval korter is dan 15 minuten, worden de duiken in dezelfde sessie opgeslagen.

#### 4.3.2.2 Pagina 2

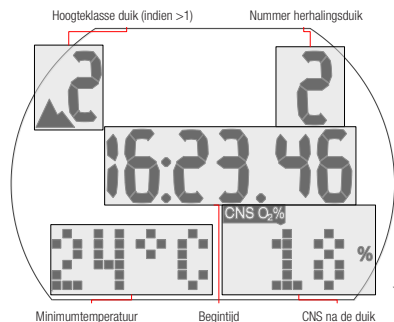

In het geval van freediving verschilt de informatie op pagina 2 en verdere pagina's (op elke volgende pagina staat weer een duik):

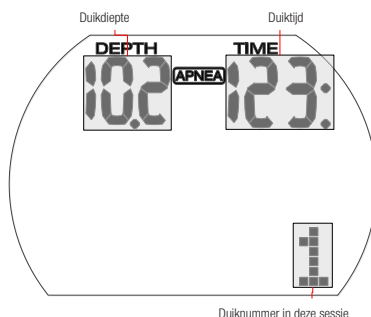

#### 4.3.2.3 Pagina 3

Als een duik start binnen de tijd van aanpassing (na verandering van hoogte), wordt in plaats van het oppervlakte-interval de tijd van aanpassing getoond.

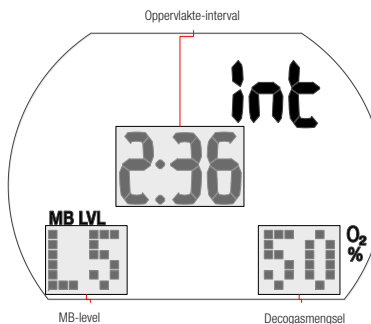

Andere mogelijke informatie over de duik: Te snelle opstijging\* (pagina 1).

**STOP DECO** Decompressiestop gemist\* (pagina 1).

Duiken in SOS-modus (dieptemetermodus) (pagina 3).

Hoogteklasse (pagina 2).

Duik met MB-level (L1-L5) (pagina 3).

**STOP MB-levelstop** gemist\* (pagina 1).

DESAT Reststikstoftijd werd voor de duik gereset (in menu USER) (pagina 1, 2).

Batterijstatus was drie segmenten of minder tijdens de duik (pagina 1, 2, 3).

Duiken in dieptemetermodus (pagina 1, 2, 3). AVG Gemiddelde diepte (dieptemetermodus) (pagina 3).

Waarschuwing niet duiken na de duik (pagina 1).

Duik in freedivernodus (alle pagina's).

pagina 3: gas 2-mengsel (t2)

pagina 4: gas d-mengsel (td)

\*Alarmmeldingen tijdens de duik.

Druk op de rechterknop om terug te gaan naar de lijst met duiken (eerste scherm binnen logboek). Druk op de rechterknop om naar de volgende duik te gaan en houd de rechterknop ingedrukt om meer informatie over die duik te bekijken, enz.

#### 4.3.2.4 Statistische informatie (HISTORY)

De pagina History [historie] staat tussen de laatste en eerste logpagina.

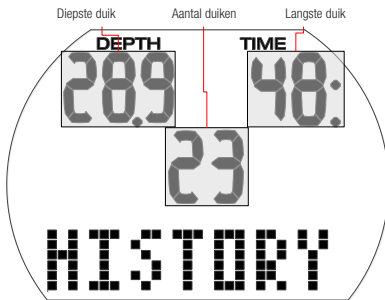

#### Het logboek afsluiten

Houd de linkerknop ingedrukt om het logboek te verlaten. Het logboek wordt automatisch afgesloten wanneer er 3 minuten niets gebeurt.

## 5. INSTELLINGEN

### 5.1 Hoogte-aanpassing

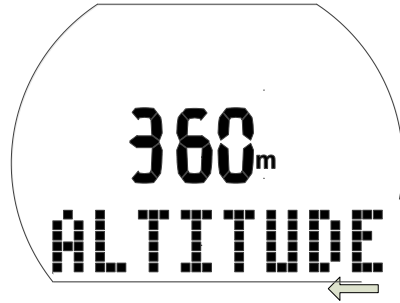
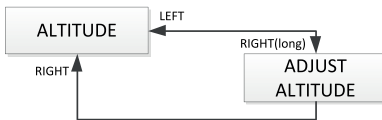

De hoogte-aanpassing is niet van invloed op de hoogteklasse of de berekeningen. De hoogte-aanduiding aan uw huidige hoogte aanpassen:

1. Druk vanuit de tijdweergave op de linker- of rechterknop om het hoogtescherm te openen.
2. Houd de rechterknop ingedrukt om te bevestigen dat u de weergegeven hoogte wilt aanpassen. De hoogte gaat knipperen.
3. Druk op de linker- of rechterknop om de hoogte in stappen van 10 meter te wijzigen.
4. Houd de rechterknop ingedrukt om de geselecteerde hoogte te bevestigen.

## 5.2 Duikmenu

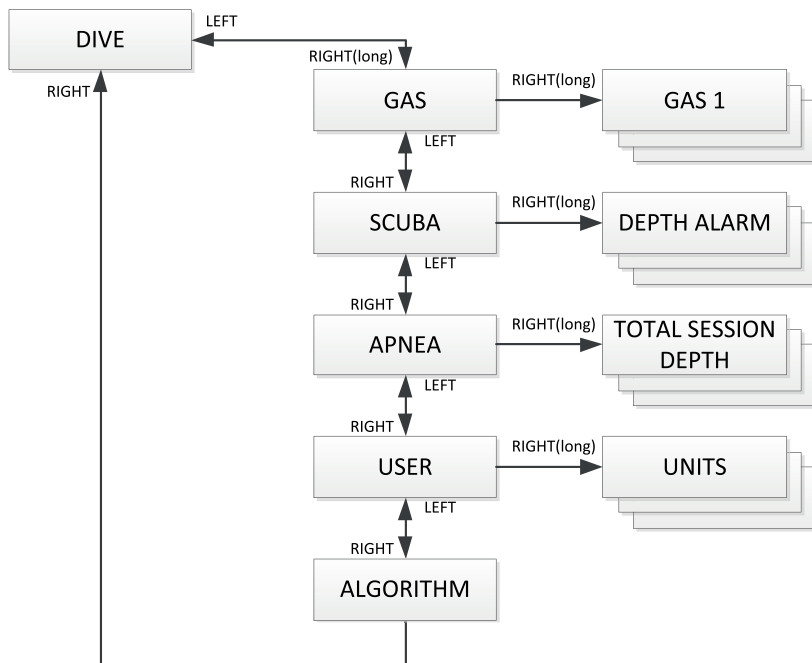

In het duikmenu of met LogTRAK kunt u de volgende instellingen configureren:

### Instelbereik; Standaardinstelling

- Diepte-alarm: 5-100 m, aan/uit; 40 meter, uit.
- Duiktijdalarm: 5-195 min, aan/uit; 60 min, uit.
- Duur veiligheidsstop: 1-5 min; 3 min.
- Maximale partiële zuurstofdruk (ppO<sub>2</sub>max): 1,0-1,6 bar; uit: 1,4 bar.
- Tijdslimiet voor resetten O<sub>2</sub>% naar lucht: geen reset/1-48 uur; geen reset.
- PDIS (Profile Dependent Intermediate Stop): aan/uit; uit.
- Eenheid: metrisch/Engels; geen standaard.
- Watertype: aan (zout water)/uit (zoet water); aan (zout water).
- Duur displayverlichting: 2-12 sec of druk aan/druk; 6 sec.
- Akoestische signalen: aan/uit (LogTRAK: selectief); aan.

- Reset reststikstof tijd: aan/uit; geen reset.
- MB Level 0-5; 0.

Druk vanuit de tijdweergave op de linker- of rechterknop om naar het duikmenu te gaan:



Houd de rechterknop ingedrukt om het duikmenu te openen.

Zodra het menu is geopend, kunt u scrollen door op de linker- of rechterknop te drukken.

## 5.2.1 Gasmenu

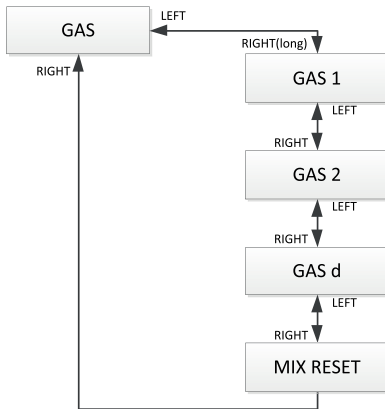

In het gasmenu kunt u verschillende instellingen van het nitroxmengsel wijzigen of functies voor meerdere gassen inschakelen.

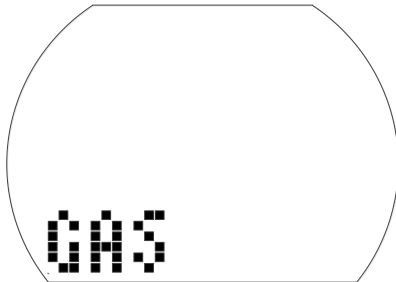

### GAS 1 instellen

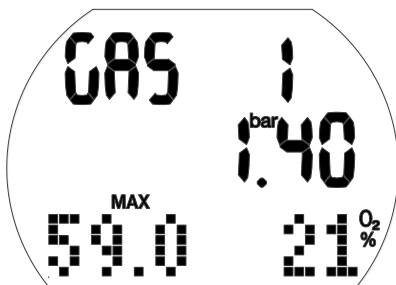

1. Houd de rechterknop ingedrukt ter bevestiging dat u GAS 1 wilt aanpassen. De nitroxwaarde van het gas (O<sub>2</sub>%) gaat knipperen.

2. Druk op de linker- of rechterknop om de waarde in stappen van 1% te verhogen of verlagen.
  3. Houd de rechterknop ingedrukt om de waarde te bevestigen.
- De ppO<sub>2</sub>-waarden.
4. Druk op de rechterknop om de ppO<sub>2</sub>-waarde in stappen van 0,05 bar te wijzigen.
  5. Houd de rechterknop ingedrukt om de waarde te bevestigen.

### GAS 2 instellen



1. Houd de rechterknop ingedrukt ter bevestiging dat u GAS 2 wilt aanpassen. De nitroxwaarde van het gas (O<sub>2</sub>%) gaat knipperen.
  2. Druk op de linker- of rechterknop om de waarde in stappen van 1% te verhogen of verlagen.
  3. Houd de rechterknop ingedrukt om de waarde te bevestigen.
- De ppO<sub>2</sub>-waarden.
4. Druk op de rechterknop om de ppO<sub>2</sub>-waarde in stappen van 0,05 bar te wijzigen.
  5. Houd de rechterknop ingedrukt om de waarde te bevestigen.

**OPMERKING:** Gas d moet worden ingesteld voordat gas 2 kan worden geactiveerd.

### GAS d instellen



1. Houd de rechterknop ingedrukt ter bevestiging dat u GAS d wilt aanpassen. De nitroxwaarde van het gas ( $O_2\%$ ) gaat knipperen.
2. Druk op de linker- of rechterknop om de waarde in stappen van 1% te verhogen of verlagen.
3. Houd de rechterknop ingedrukt om de waarde te bevestigen.

De  $ppO_2$ -waarden.

4. Druk op de rechterknop om de  $ppO_2$ -waarde in stappen van 0,05 bar te wijzigen.
5. Houd de rechterknop ingedrukt om de waarde te bevestigen.



**OPMERKING:** Wanneer de nitroxwaarde van het gas tussen 80 en 100% is, is de  $ppO_2$  automatisch 1,60 bar - dit kan niet worden gewijzigd.

#### De resettijd voor nitrox instellen



#### De tijdslimiet voor resetten $O_2\%$ naar lucht instellen

1. Houd de rechterknop ingedrukt ter bevestiging dat u de tijd waarna de waarde wordt gereset, wilt wijzigen. De huidige instelling gaat knipperen.
2. Druk op de rechterknop om de tijd te wijzigen (1- 48 uur of geen reset: '-- h').
3. Houd de rechterknop ingedrukt om de geselecteerde waarde te bevestigen.

## 5.2.2 Duikmenu

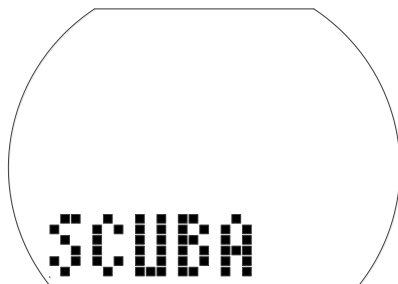
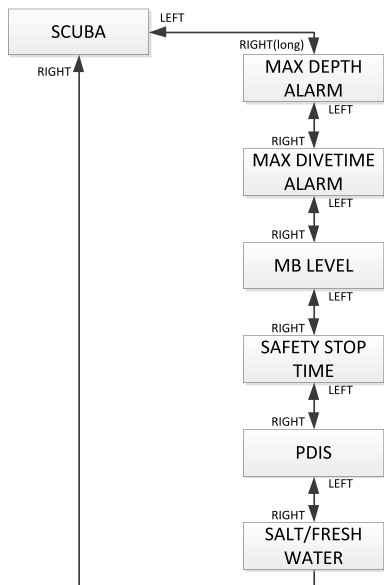

In het duikmenu kunt u diverse alarmmeldingen en instellingen voor de duik wijzigen.

#### Het diepte-alarm instellen

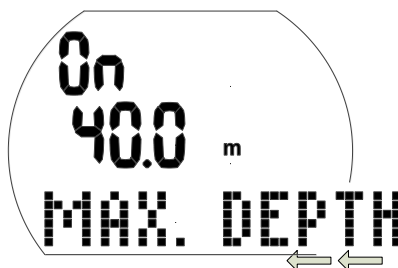

1. Houd de rechterknop ingedrukt ter bevestiging dat u de diepte van de waarschuwing wilt wijzigen of aan- of uitzetten.  
"On" of "Off" gaat knipperen. "On" wil zeggen "aan", "Off" is "uit".
2. Druk op de linker- of rechterknop om te schakelen tussen 'On' [aan] en 'Off' [uit].
3. Houd de rechterknop ingedrukt om de geselecteerde status te bevestigen. De diepte gaat knipperen.
4. Druk op de rechterknop om de diepte van het alarm in stappen van 1 meter te wijzigen.
5. Houd de rechterknop ingedrukt om de geselecteerde alarminstellingen te bevestigen.

### Het duiktijdalarm instellen

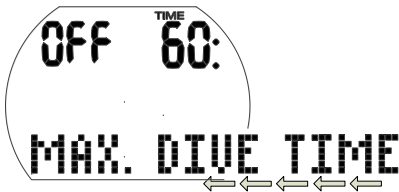

1. Houd de rechterknop ingedrukt ter bevestiging dat u de tijd van het duiktijdalarm wilt wijzigen of het alarm aan of uit wilt zetten.  
"On" of "Off" gaat knipperen. "On" wil zeggen "aan", "Off" is "uit".
2. Druk op de linker- of rechterknop om te schakelen tussen 'On' [aan] en 'Off' [uit].
3. Houd de rechterknop ingedrukt om de geselecteerde status te bevestigen. De alarmtijd gaat knipperen.
4. Druk op de rechterknop om alarmtijd in stappen van 5 minuten te wijzigen.
5. Houd de rechterknop ingedrukt om de geselecteerde alarminstellingen te bevestigen.

### Het MB-level instellen

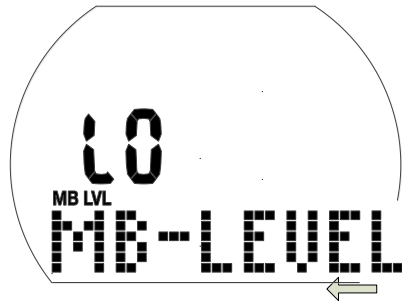

1. Houd de rechterknop ingedrukt ter bevestiging dat u het MB-level wilt aanpassen. De waarde L0..L5 gaat knipperen.
2. Druk op de linker- of rechterknop om het MB-level te wijzigen.
3. Houd de rechterknop ingedrukt om het geselecteerde MB-level te bevestigen.

### De duur van de veiligheidsstop instellen

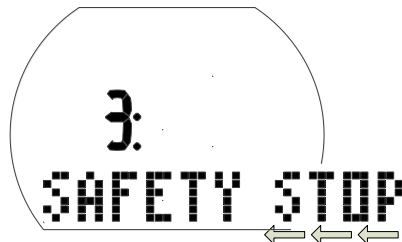

1. Houd de rechterknop ingedrukt ter bevestiging dat u de duur van de veiligheidsstop wilt aanpassen. De tijd gaat knipperen.
2. Druk op de linker- of rechterknop om de duur in stappen van 1 minuut in te stellen.
3. Houd de rechterknop ingedrukt om de geselecteerde duur te bevestigen.

### PDIS instellen

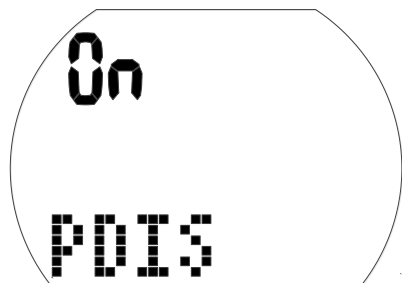



### PDIS (Profile Dependent Intermediate Stop)

1. Houd de rechterknop ingedrukt ter bevestiging dat u PDIS wilt aanpassen. 'On' of 'Off' gaat knipperen. "On" betekent dat de PDIS-timer tijdens de duik automatisch wordt geactiveerd, "Off" wil zegen dat PDIS uitgeschakeld is.
2. Druk op de linker- of rechterknop om te schakelen tussen 'On' [aan] en 'Off' [uit].
3. Houd de rechterknop ingedrukt om uw keuze te bevestigen.

#### Het watertype selecteren



#### Het watertype selecteren

1. Houd de rechterknop ingedrukt ter bevestiging dat u het watertype wilt aanpassen. "On" of "Off" gaat knipperen. 'On' betekent zout water, 'off' is zoet water.
2. Druk op de linker- of rechterknop om te schakelen tussen 'On' [aan] en 'Off' [uit].
3. Houd de rechterknop ingedrukt om het watertype te bevestigen.

**OPMERKING:** Het watertype is van invloed op de diepte die wordt weergegeven. Een waterdruk van 1 bar komt grofweg overeen met 10 meter diepte in zout water en 10,3 meter in zoet water.

### 5.2.3 Gebruikersmenu

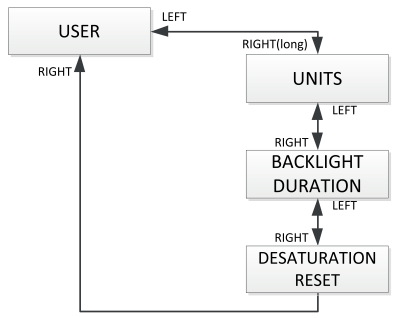

#### Eenheden selecteren

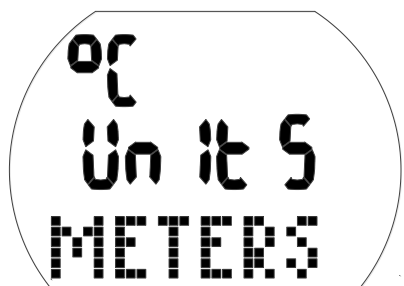

1. Houd de rechterknop ingedrukt ter bevestiging dat u de eenheden wilt aanpassen. "°C" of "°F" gaat knipperen.
2. Druk op de linker- of rechterknop om te schakelen tussen "°C" en "°F".
3. Houd de rechterknop ingedrukt om de geselecteerde eenheid te bevestigen. Meters of Feet gaat knipperen.
4. Druk op de linker- of rechterknop om te schakelen tussen meters en feet.
5. Houd de rechterknop ingedrukt om de geselecteerde eenheid te bevestigen.

#### De duur van de displayverlichting instellen

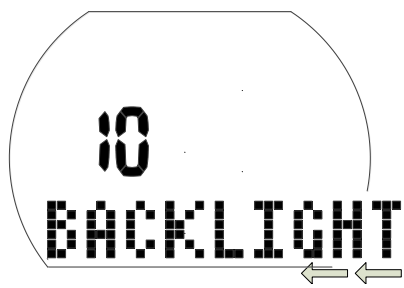

1. Houd de rechterknop ingedrukt ter bevestiging dat u de duur van de displayverlichting wilt aanpassen. De waarde gaat knipperen (2-12 seconden of push on/push off [druk/aan/druk uit]).
2. Druk op de linker- of rechterknop om de duur te wijzigen.
3. Houd de rechterknop ingedrukt om uw keuze te bevestigen.

### De reststikstoftijd resetten

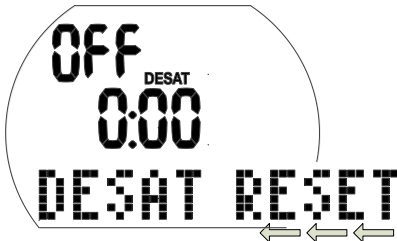

### ⚠ WAARSCHUWING

- Als u gaat duiken na het resetten van de reststikstoftijd, komt u mogelijk in een gevaarlijke situatie met de dood of ernstig letsel als gevolg. Wacht na het resetten van de reststikstoftijd minimaal 48 uur voordat u weer gaat duiken.
- Wanneer u duikt na het resetten van de reststikstoftijd, zal de computer uw decompressiestatus niet juist berekenen, wat ernstig letsel of de dood tot gevolg kan hebben. Reset de reststikstoftijd alleen als u zeker weet dat u in de eerstvolgende 48 uur niet gaat duiken of vliegen en u niet naar hoger gelegen gebieden gaat.
- U mag de reststikstoftijd uitsluitend resetten wanneer daar een geldige aanleiding voor is, bijvoorbeeld indien u de computer uitleent aan iemand die de voorgaande 48 uur niet heeft gedoken. Wanneer de computer reststikstoftijd aangeeft, bent u volledig verantwoordelijk voor de gevolgen die het resetten van de reststikstoftijd met zich mee kan brengen.

1. Houd de rechterknop ingedrukt ter bevestiging dat u reststikstoftijd wilt resetten. 'On' [aan] gaat knipperen.
2. Druk op de linker- of rechterknop om te schakelen tussen 'On' [aan] en 'Off' [uit].
3. Houd de rechterknop ingedrukt om de instelling te bevestigen.

- Als u 'Off' [uit] heeft geselecteerd, verschijnen 'Code' en '000'.
4. Druk op de linker- of rechterknop om het eerste getal te wijzigen. Houd de rechterknop ingedrukt om dit te bevestigen.
  5. Herhaal stap 4 voor de volgende 2 getallen. Als de code juist is, wordt de reststikstoftijd teruggezet naar nul (desat off). Code: 313.

### 5.3 Horlogemenu

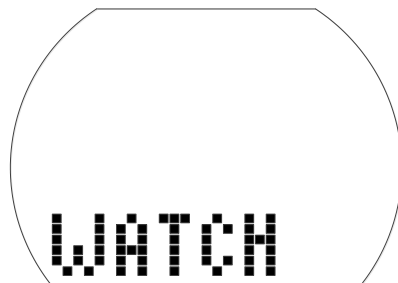
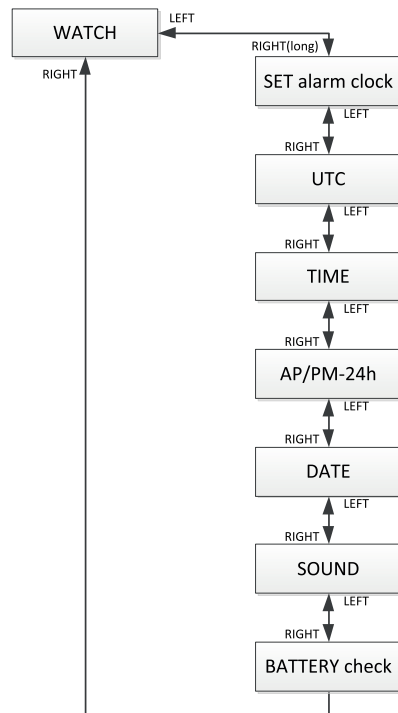

In het horlogemenu of met LogTRAK kunt u het volgende configureren:

Instelling	Bereik	Standaard
Wekker		Off
UTC-zone (Universal Time Coordinated)	-13/+14 uren, in stappen van 15 min	
24- of 12-uurs		24-uurs
Datum		
Stille modus	Aan, waarschuwingen, alarmmeldingen, uit	aan
De batterijspanning controleren		

1. Druk vanuit de tijdweergave op de linker- of rechterknop totdat 'WATCH' verschijnt.
2. Houd de rechterknop ingedrukt ter bevestiging dat u het horlogemenu wilt openen.
3. Zodra het menu is geopend, kunt u scrollen door op de linker- of rechterknop te drukken.

### 5.3.1 De wekker zetten



De wekker gaat alleen boven water af.

1. Houd de rechterknop ingedrukt om te bevestigen dat u de wekker wilt zetten. 'On' [aan] of 'Off' [uit] gaat knipperen.
2. Druk op de linker- of rechterknop om te schakelen tussen 'On' [aan] en 'Off' [uit].
3. Houd de rechterknop ingedrukt om de geselecteerde status te bevestigen. De uren gaan knipperen.

4. Druk op de linker- of rechterknop om de uren in te stellen.
5. Houd de rechterknop ingedrukt om de instelling te bevestigen. De minuten gaan knipperen.
6. Druk op de linker- of rechterknop om de minuten in te stellen.
7. Houd de rechterknop ingedrukt om de instelling te bevestigen.

### 5.3.2 UTC-zone instellen (gecoördineerde wereldtijd)



Met deze instelling kunt u de klok instellen op een tweede tijd zonder dat dit van invloed is op de huidige tijd.

1. Houd de rechterknop ingedrukt ter bevestiging dat u de UTC-zone wilt instellen. De uren gaan knipperen.
2. Druk op de linker- of rechterknop om de uren in te stellen (-13/+14 uur).
3. Houd de rechterknop ingedrukt om de instelling te bevestigen. De minuten gaan knipperen.
4. Druk op de linker- of rechterknop om de minuten in stappen van 15 in te stellen.
5. Houd de rechterknop ingedrukt om de geselecteerde status te bevestigen.

### 5.3.3 De tijd instellen



U kunt in dit menu de tijd aanpassen of gebruik maken van de UTC-zone (zie boven).

1. Houd de rechterknop ingedrukt ter bevestiging dat u de tijd wilt aanpassen. De uren gaan knipperen.
2. Druk op de linker- of rechterknop om de uren in te stellen.
3. Houd de rechterknop ingedrukt om de instelling te bevestigen. De minuten gaan knipperen.
4. Druk op de linker- of rechterknop om de minuten in te stellen.
5. Houd de rechterknop ingedrukt om de instelling te bevestigen.

### 5.3.4 De 24- of 12-uursklok instellen

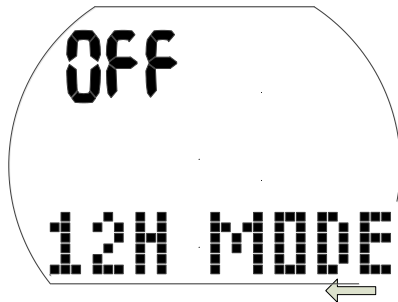

1. Houd de rechterknop ingedrukt ter bevestiging dat u de instelling wilt aanpassen. "On" of "Off" gaat knipperen.
2. Druk op de linker- of rechterknop om te schakelen tussen 'On' [12-uurs] en 'Off' [24-uurs].
3. Houd de rechterknop ingedrukt om de instelling te bevestigen.

Deze instelling heeft gevolgen voor de weergave van de datum (zie onder).

### 5.3.5 De datum instellen

Datum: Dag/maand/jaar (24-uurs)



Datum: Maand/dag/jaar (12-uurs)



1. Houd de rechterknop ingedrukt ter bevestiging dat u de datum wilt aanpassen. De dag (of maand) gaat knipperen.
2. Druk op de linker- of rechterknop om de dag (of maand) in te stellen.
3. Houd de rechterknop ingedrukt om de instelling te bevestigen. De maand (of dag) gaat knipperen.
4. Druk op de linker- of rechterknop om de maand (of dag) in te stellen.
5. Houd de rechterknop ingedrukt om de instelling te bevestigen. Het jaar gaat knipperen.
6. Druk op de linker- of rechterknop om het jaar in te stellen.
7. Houd de rechterknop ingedrukt om de instelling te bevestigen.

### 5.3.6 Het geluid aan- en uitzetten



#### ⚠ WAARSCHUWING

Als u het geluid uitzet, wordt de zoemer uitgeschakeld. U krijgt geen akoestische alarmmeldingen en waarschuwingen. Zonder akoestische waarschuwingen bestaat de kans dat u in een gevaarlijke situatie belandt met mogelijk de dood of ernstig letsel tot gevolg. U bent zelf volledig verantwoordelijk wanneer u het geluid uitzet.

- Houd de rechterknop ingedrukt ter bevestiging dat u de instelling wilt aanpassen.  
'On', 'Off', 'Alr' of 'Att' begint te knipperen.  
In het geval van 'On' zijn alle geluiden geactiveerd, ook het geluid wanneer u op een knop drukt.  
'Off' is de stille modus, zonder enig geluid.  
Bij 'Alr' zijn de geluiden van een alarmmelding geactiveerd.  
Bij 'Att' zijn de geluiden bij alarm en waarschuwingen geactiveerd.
- Druk op de linker- of rechterknop om te schakelen tussen de opties.
- Houd de rechterknop ingedrukt om de instelling te bevestigen.  
Indien u "Off" [uit] heeft geselecteerd, verschijnen "Code" en "000".
- Druk op de linker- of rechterknop om het eerste getal te wijzigen. Houd de rechterknop ingedrukt om dit te bevestigen.
- Herhaal stap 4 voor de volgende 2 getallen. Als de code juist is, wordt het geluid uitgeschakeld. De code: 313

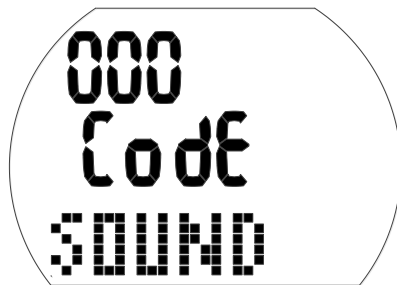

☞ *OPMERKING:* Wanneer u het geluid uitzet, is dit ook van toepassing op functies boven water (hoogte-alarm en verandering van hoogteklaas).

### 5.3.7 De batterijspanning controleren



De batterijspanning wordt in dit menu getoond. Een nieuwe batterij wordt aangegeven met 6 nullen. Hoe minder spanning de batterij heeft, des te minder nullen u ziet:

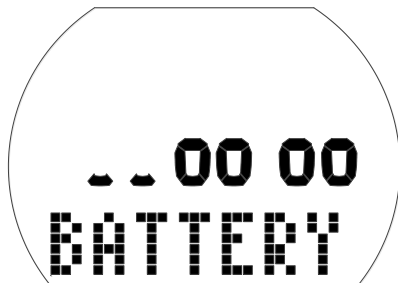

Meer informatie over batterijspanning vindt u in hoofdstuk: **Systeem en bediening**, sectie: **De batterijspanning controleren**.

## 5.4 Freedivemenu

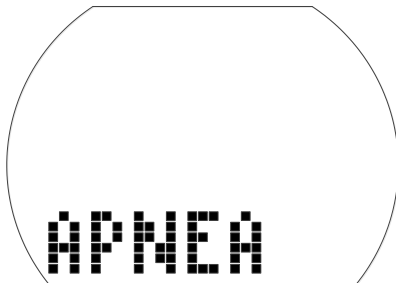
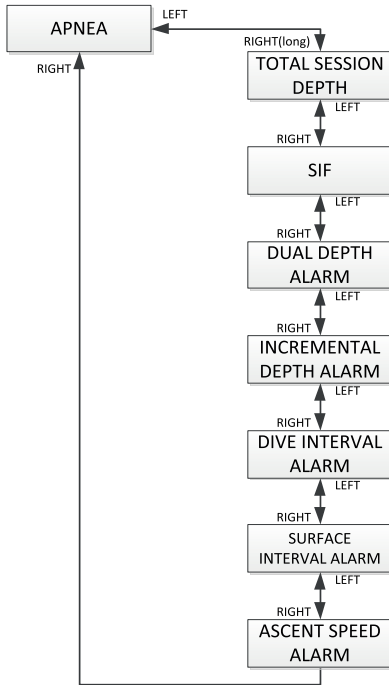

In het freedivemenu of met LogTRAK kunt u het volgende configureren:

Instelling	Bereik	Standaard
Totale diepte sessie	100..1000 meter, uit	uit
SIF (Oppervlakte-intervalfactor)	5..20, uit	uit
Alarm twee diepten	5-100 meter, 5-100 meter, on/off [aan/uit]	uit
Alarm toe-/afnemende diepte	5-100m, dn (omlaag)/up [omhoog]/bth (beide)/off [uit]	uit
Alarm duikinterval	15 sec-10 min, aan/uit	uit
Alarm oppervlakte-interval	15 sec-10 min, aan/uit	uit
Alarm opstijgsnelheid	0,1-5 m/s, aan/uit	uit

1. Houd vanuit de duikweergave de rechterknop ingedrukt en druk vervolgens op de rechterknop totdat u bij 'APNEA' komt.
2. Houd de rechterknop ingedrukt ter bevestiging dat u het freedivemenu wilt openen.
3. Zodra het menu is geopend, kunt u scrollen door op de linker- of rechterknop te drukken.

### 5.4.1 De totale diepte van de sessie instellen

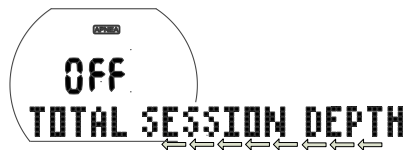

U kunt met dit alarm een totale diepte voor de sessie (cumulatieve waarde) instellen.

1. Houd de rechterknop ingedrukt ter bevestiging dat u de instellingen van het alarm voor de totale diepte van de sessie wilt aanpassen. De waarde gaat knipperen.
2. Druk op de linker- of rechterknop om door de waarden te scrollen.
3. Houd de rechterknop ingedrukt om de geselecteerde waarde te bevestigen.

### 5.4.2 De oppervlakte-intervalfactor instellen (SIF)



U kunt met dit alarm een oppervlakte-intervalfactor instellen.

1. Houd de rechterknop ingedrukt ter bevestiging dat u de instellingen van de oppervlakte-intervalfactor wilt aanpassen. 'Off' (uit) of een waarde tussen 5 en 20 gaat knipperen.
2. Druk op de linker- of rechterknop om door de waarden te scrollen.
3. Houd de rechterknop ingedrukt om de geselecteerde waarde te bevestigen.

### 5.4.3 Alarmmeldingen voor twee diepten instellen

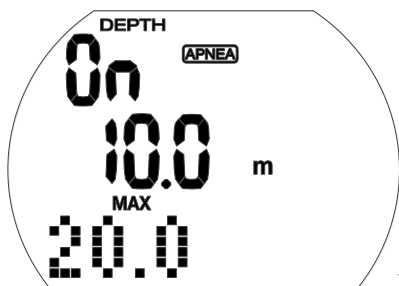

Hier kunt u instellen dat op twee diepten een alarm wordt afgegeven.

1. Houd de rechterknop ingedrukt ter bevestiging dat u de instellingen van het alarm voor twee diepten wilt aanpassen. "On" of "Off" gaat knipperen.
2. Druk op de linker- of rechterknop om tussen de twee opties te schakelen.
3. Houd de rechterknop ingedrukt om de instelling te bevestigen. De waarde van de eerste diepte gaat knipperen.
4. Druk op de linker- of rechterknop om de eerste diepte te wijzigen.

5. Houd de rechterknop ingedrukt om het alarm voor de eerste diepte te bevestigen. De waarde van de tweede diepte gaat knipperen.
6. Druk op de linker- of rechterknop om de tweede diepte te wijzigen.
7. Houd de rechterknop ingedrukt om de instelling te bevestigen.

### 5.4.4 Alarmmeldingen bij toe-/afnemende diepte instellen

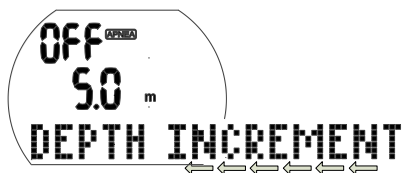

U kunt een terugkerend alarm op bepaalde diepten instellen.

1. Houd de rechterknop ingedrukt ter bevestiging dat u de instellingen van het alarm bij toe-/afnemende diepte. 'Up' (omhoog), 'Dn' (omlaag), 'Bth' (beide) of 'Off' (uit) begint te knipperen.
2. Druk op de linker- of rechterknop om tussen de opties te schakelen.
3. Houd de rechterknop ingedrukt om de instelling te bevestigen. De waarde gaat knipperen.
4. Druk op de linker- of rechterknop om door de waarden te scrollen.
5. Houd de rechterknop ingedrukt om de geselecteerde waarde te bevestigen.

### 5.4.5 Alarm voor interval duiktijd instellen

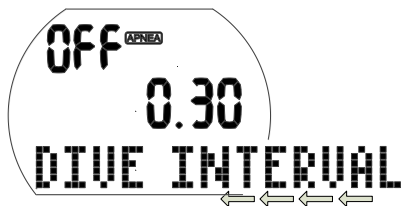

U kunt instellen na welke duiktijd u een alarmmelding krijgt.

1. Houd de rechterknop ingedrukt ter bevestiging dat u het duiktijdinterval wilt aanpassen. 'On' of 'Off' gaat knipperen.
2. Druk op de linker- of rechterknop om tussen de twee opties te schakelen.

3. Houd de rechterknop ingedrukt om de instelling te bevestigen.  
De waarde gaat knippenen.
4. Druk op de linker- of rechterknop om door de waarden te scrollen.
5. Houd de rechterknop ingedrukt om de geselecteerde waarde te bevestigen.

#### 5.4.6 Alarm oppervlakte-interval instellen



Hier kunt u instellen dat u een waarschuwing krijgt wanneer het tijd is voor de herhalingsduik. Dit is handig wanneer u zich strikt aan de planning wilt houden, bijvoorbeeld tijdens een opleiding.

1. Houd de rechterknop ingedrukt ter bevestiging dat u de instellingen van het oppervlakte-interval wilt aanpassen. 'On' of 'Off' gaat knippenen.
2. Druk op de linker- of rechterknop om tussen de twee opties te schakelen.
3. Houd de rechterknop ingedrukt om de instelling te bevestigen.  
De waarde gaat knippenen.
4. Druk op de linker- of rechterknop om door de waarden te scrollen.
5. Houd de rechterknop ingedrukt om de geselecteerde waarde te bevestigen.

#### 5.4.7 Het alarm voor de opstijgsnelheid instellen

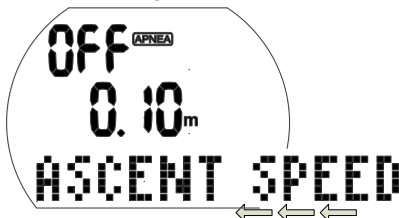

De opstijgsnelheid kan met dit alarm worden ingesteld.

1. Houd de rechterknop ingedrukt ter bevestiging dat u de instellingen van het alarm voor de opstijgsnelheid wilt aanpassen. 'On' of 'Off' gaat knippenen.

2. Druk op de linker- of rechterknop om tussen de twee opties te schakelen.
3. Houd de rechterknop ingedrukt om de instelling te bevestigen.  
De waarde gaat knippenen.
4. Druk op de linker- of rechterknop om door de waarden te scrollen.
5. Houd de rechterknop ingedrukt om de geselecteerde maximale opstijgsnelheid te bevestigen.

## 6. KOPPELEN MET WINDOWS/MAC EN APPS

### 6.1 Inleiding tot SCUBAPRO LogTRAK

LogTRAK is de software die communicatie tussen de Aladin Sport en een pc met Windows, een Mac, Android- en Apple-apparaten mogelijk maakt.

Als u van deze mogelijkheden gebruik wilt maken, moet u een verbinding tussen de pc en de Aladin Sport met Bluetooth tot stand te brengen.

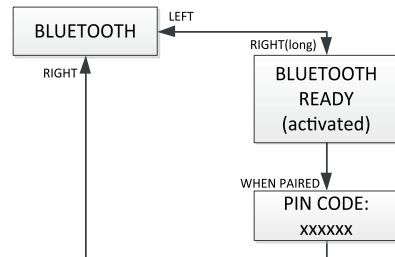

De communicatie starten:

1. Als de pc/Mac Bluetooth heeft, schakelt u dit in.
  - a. Als de pc/Mac geen Bluetooth heeft, steekt u een geschikte dongle in de pc/Mac.
2. Start LogTRAK op de pc/Mac.
  - a. Selecteer Bluetooth. (Extras > Options > Download) Selecteer Bluetooth.
3. Zet de Aladin Sport aan.
4. Druk op de rechterknop om het Bluetooth-menu te openen.



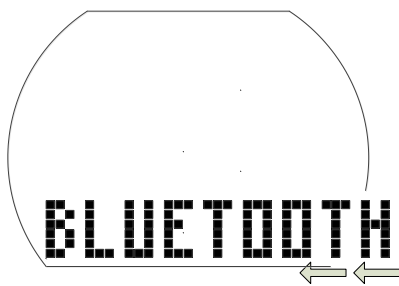

1. Houd de rechterknop ingedrukt om Bluetooth te activeren.

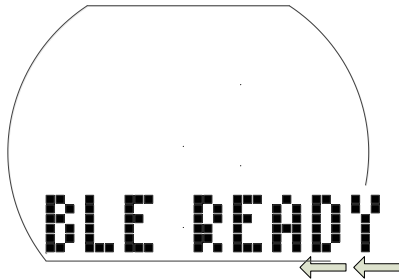

2. Zodra de verbinding tussen uw pc/Mac en de Aladin Sport tot stand is gebracht, toont de Aladin Sport een 6-cijferige pincode.

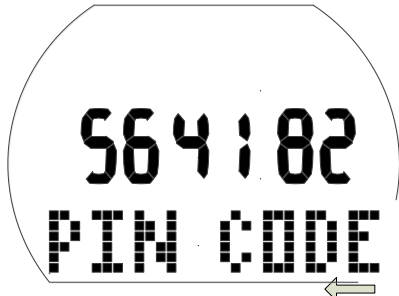

3. Voer deze code in op de pc/Mac. De verbinding tussen beide apparaten is gereed.

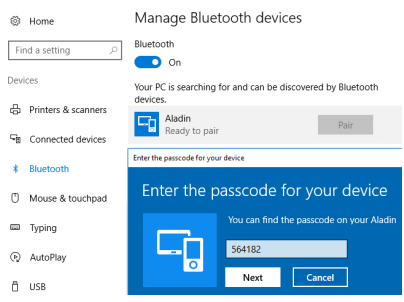

### Duikprofielen downloaden

Selecteer in LogTRAK Dive > Download Dives [Duik > Duiken downloaden] om het logboek van de Aladin Sport over te zetten naar de pc/Mac.

Er zijn drie weergaven, elk voor een specifiek onderdeel van uw logboek:

**Profiel** - de gegevens van de duik worden grafisch weergegeven.



**Gegevens** van de duik, waar u bijvoorbeeld informatie over uw apparatuur of fles kunt bewerken.

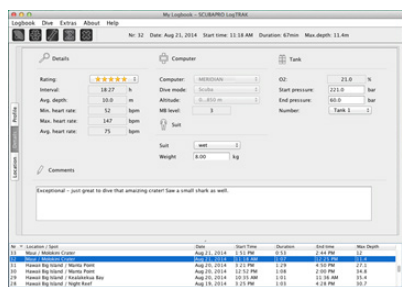

**Locatie** - de duiklocatie wordt op een wereldkaart weergegeven.

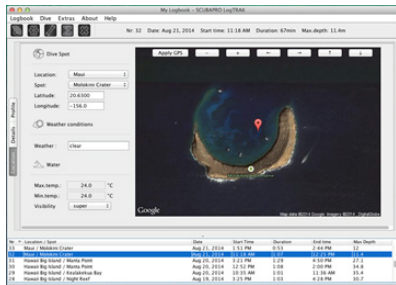

Aan de linkerkant van het hoofdscherm kunt u de weergave kiezen.

## 6.2 Waarschuwingen/instellingen van de Aladin Sport wijzigen en informatie over de computer bekijken

Wanneer u Extras -> Read Dive Computer settings [Tools -> Instellingen duikcomputer uitlezen] selecteert, kunt u naar keuze waarschuwingen in- en uitschakelen die niet via de menu's in de Aladin Sport kunnen worden in- en uitgeschakeld.



Onder waarschuwingen en alarmmeldingen leest u meer over de aanpassingen die mogelijk zijn op de Aladin Sport.

U kunt ook de meeteenheden wijzigen van het metrische stelsel naar het Engelse stelsel en andersom. Selecteer Extras > Options > Measurement Units [Tools > Opties > meeteenheden]:

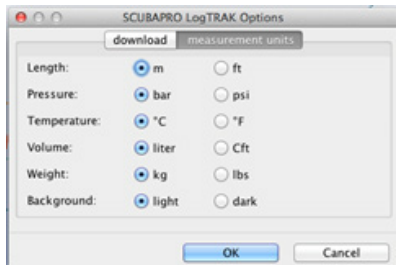

## 7. DE ALADIN SPORT VERZORGEN

### 7.1 Technische informatie

Hoogtebereik:  
met decompressie: van zeeniveau tot circa 4000 m/13300 ft.

Zonder decompressie (dieptemetermodus)  
- op elke hoogte.

Maximale diepte:  
120 m/394 ft; resolutie is 0,1 meter tot 99,9 meter en 1 meter op diepten van 100 meter of meer. In feet is de resolutie altijd 1 foot. Nauwkeurigheid blijft binnen 2% ±0,3m/1 ft.

Bereik decompressieberekeningen:  
0,8 tot 120 m

Maximale omgevingsdruk:  
13 bar

Klok:  
Quartz uurwerk, tijd, datum, weergave van duiktijd tot 199 minuten

Percentage zuurstof:  
Instelbaar tussen 21% en 100%.

Gebruikstemperatuur:  
-10 C tot +50 C

Voeding:  
CR2450 lithium batterij

Levensduur van de batterij:  
naar schatting 2 jaar of 300 duiken, welke zich het eerst voordoet. De daadwerkelijke levensduur van de batterij hangt samen met het aantal duiken per jaar, de duur van de duiken, de watertemperatuur en het gebruik van de displayverlichting.

### 7.2 Onderhoud

De dieptemeting van de Aladin Sport moet om de 2 jaar gecontroleerd worden. Dit kan een Authorized SCUBAPRO Dealer voor u doen. Verder is de Aladin Sport praktisch onderhoudsvrij. U hoeft de computer na de duik alleen maar goed af te spoelen met schoon leidingwater en wanneer nodig, de batterijen te vervangen. Ter voorkoming van eventuele problemen met de Aladin Sport geven wij u het volgende advies zodat u

jarenlang plezier van uw computer zult hebben:

- Laat de Aladin Sport niet vallen en stoot hem nergens tegenaan.
- Stel de Aladin Sport niet bloot aan intens, direct zonlicht.
- Berg de Aladin Sport niet op in een luchtdichte ruimte, zorg altijd voor voldoende ventilatie.
- Als er problemen zijn met de watercontacten, reinig de Aladin Sport dan met water en zeep en laat hem goed drogen. Gebruik geen siliconenvet op de watercontacten!
- Reinig de Aladin Sport niet met vloeistoffen die oplosmiddelen bevatten.
- Controleer vóór iedere duik de batterijspanning
- Vervang de batterij zodra u wordt gewaarschuwd dat de batterij bijna leeg is
- Lever de Aladin Sport in bij een Authorized SCUBAPRO Dealer zodra u een foutmelding op het display krijgt.

### 7.2.1 De batterij verwisselen

(gebruik uitsluitend de originele SCUBAPRO batterijset met o-ring)

De batterijwissel moet zorgvuldig gebeuren - er mag geen water in de computer komen. De garantie dekt geen schade als gevolg van het onjuist verwisselen van de batterij.

#### **⚠ WAARSCHUWING**

**Raak nooit met blote vingers het metalen oppervlak van de batterij aan. De 2 polen van de batterij mogen nooit worden kortgesloten.**

#### **⚠ WAARSCHUWING**

- Een lekkend batterijklepje kan ertoe leiden dat de Aladin Sport onherstelbaar defect raakt omdat er water in komt, of dat de Aladin Sport onverwacht uitgeschakeld wordt.
- Open het batterijcompartiment altijd in een droge, schone omgeving.
- Open het batterijcompartiment alleen om de batterij te verwisselen.



Procedure voor het vervangen van batterij

1. Maak de Aladin Sport droog met een zachte doek.
2. Draai het klepje van het batterijcompartiment los met een muntje of het universele gereedschap van SCUBAPRO.
3. Verwijder het klepje.
4. Verwijder voorzichtig de o-ring. Let op dat u de afdichtende vlakken niet beschadigt.
5. Verwijder de batterij. Raak de contacten niet aan.
6. Plaats altijd een nieuwe o-ring als u de batterij vervangt, en gooi de oude o-ring weg. Controleer of de nieuwe o-ring in goede staat is en of o-ring, de gleuf van de o-ring in komt, en de afdichtende vlakken vrij van stof en vuil zijn. Indien nodig reinigt u de delen met een zachte doek. Plaats de o-ring in de gleuf van het klepje van het batterijcompartiment.

#### **⚠ WAARSCHUWING**

Als u watersporen of beschadiging van de o-ring constateert, gebruik de Aladin Sport dan niet meer. Breng deze eerst voor controle naar een Authorized SCUBAPRO Dealer.

#### **⚠ WAARSCHUWING**

7. Gebruik uitsluitend de originele o-ring van SCUBAPRO. De o-ring heeft een tefloncoating en hoeft niet te worden ingevet.
8. Vet de o-ring niet in want door het vet zal het klepje van het batterijcompartiment chemisch worden aangetast.

## ⚠ WAARSCHUWING

- Controleer de polariteit van de batterij voordat u deze in de computer plaatst. De Aladin Sport kan beschadigd raken als u de batterij niet in de juiste richting plaatst. Zorg dat de '+' naar buiten wijst. Zodra de batterij is geplaatst, voert de Aladin Sport een automatische test uit (8 seconden) en klinkt er een kort piepsignaal.

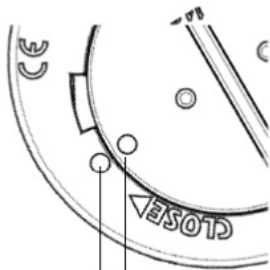

Alignment circles

## ⚠ WAARSCHUWING

- Het klepje van het batterijcompartiment mag met een afwijking van  $\pm 120^\circ$  worden geplaatst. Druk het klepje goed omlaag en draai het met de klok mee totdat de 2 rondjes op gelijke hoogte zitten. De rondjes geven de positie van het klepje aan. Indien u het klepje niet verder kunt draaien en de rondjes nog niet op gelijke hoogte zitten, is de computer mogelijk niet waterdicht afgesloten. Draait u toch verder, dan kan het klepje breken. Schade als gevolg van het onjuist plaatsen van het klepje van het batterijcompartiment valt niet onder de garantie.
- Schakel de Aladin Sport in om deze te controleren.
- Kalibreer het 3D kompas opnieuw. Zie hoofdstuk: Kompas, sectie: Het kompas opnieuw kalibreren.



Uw duikinstrumenten zijn gemaakt van onderdelen van hoge kwaliteit die gerecycled en opnieuw gebruikt kunnen worden. Maar als deze componenten niet conform de regelgeving inzake afgedankte elektrische en elektronische apparatuur worden afgevoerd, is dit in alle waarschijnlijkheid schadelijk voor het milieu en/of de gezondheid. Gebruikers die in de Europese Unie wonen, kunnen het milieu en de gezondheid beschermen door oude producten aan te bieden bij een afvalpunt in hun omgeving in overeenstemming met Europese Richtlijn 2012/19/EU. Afvalpunten worden voornamelijk verzorgd door een aantal distributeurs van de producten en de gemeente. Producten met het recyclingsymbool mogen niet worden weggegooid bij het normale huisvuil.

☞ *OPMERKING: Bescherm het milieu en lever de batterijen als klein chemisch afval in.*

## 8. APPENDIX

### 8.1 Garantie

Op de Aladin Sport zit 2 jaar garantie op materiaal- en fabricagefouten. De garantie is uitsluitend van kracht als de duikcomputer is gekocht bij een Authorized SCUBAPRO Dealer. Reparatie aan c.q. vervanging van de duikcomputer verlengt de garantietermijn niet.

Fouten of defecten aan de computer door onderstaande oorzaken vallen niet onder de garantie:

- Overmatige slijtage.
- Invloeden van buitenaf, bijvoorbeeld transportschade, schade als gevolg van stoten en schokken, weersinvloeden of andere natuurlijke fenomenen.
- Service of reparatie aan of het openen van de computer door een persoon die hier toe geen toestemming heeft van de fabrikant.
- Druktesten die niet in water worden uitgevoerd.
- Duikongevallen.
- Onjuiste plaatsing van de batterijklep.

In landen van de Europese Unie valt de garantie op dit product onder de Europese wetgeving die in iedere lidstaat van de EU van kracht is.

Als u aanspraak maakt op garantie, moet u het product samen met het gedateerde bewijs van aankoop inleveren bij een Authorized SCUBAPRO Dealer. Kijk op [www.scubapro.com](http://www.scubapro.com) waar de dealer bij u in de buurt zit.

## 8.2 Verklarende woordenlijst

AVG:	Gemiddelde diepte, berekend vanaf het begin van de duik of vanaf het moment van resetten.
CNS O <sub>2</sub> :	Zuurstofvergiftiging van het centrale zenuwstelsel [CNS].
Desat:	desaturatietijd of reststikstoftijd. De tijd die het lichaam nodig heeft om de stikstof die tijdens de duik werd opgenomen, weer af te geven.
Duiktijd:	De tijd die wordt doorgebracht dieper dan 0,8 meter.
Gas:	Het hoofdgas dat is ingesteld voor het ZH-L16 ADT MB-algoritme.
INT.:	Oppervlakte-interval. De tijd die verstreken sinds het einde van uw laatste duik.
Lokale tijd:	het tijdstip ter plaatse.
Maximale diepte:	De maximale diepte die tijdens de duik wordt bereikt.
MB:	Microbel. Microbellen zijn kleine belletjes die tijdens en na een duik in het lichaam van een duiker kunnen worden opgebouwd.
MB-level:	Een van de zes gradaties of levels in het algoritme van SCUBAPRO.
MOD:	Maximale duikdiepte [Maximum Operating Depth]. De diepte waarop de partiële zuurstofdruk (ppO <sub>2</sub> ) het maximaal toegestane niveau (ppO <sub>2</sub> max) bereikt. Als u dieper gaat dan de MOD, wordt u blootgesteld aan een onveilig (ppO <sub>2</sub> )-niveau.
Multigas:	Verwijst naar een duik waarbij meer dan één ademgas wordt gebruikt (lucht en/ of nitrox).
Nitrox:	Een ademmengsel dat bestaat uit zuurstof en stikstof, met een zuurstofgehalte van 22% of hoger. In deze handleiding wordt lucht beschouwd als een speciaal soort nitrox.
No Fly:	De tijd die u minimaal moet wachten voordat u gaat vliegen, ook het vliegverbod genoemd.
Nultijd:	De tijd die u op de huidige diepte kunt blijven om een directe opstijging naar de oppervlakte zonder dat u één of meer decompressiestops moet maken.
O <sub>2</sub> :	Zuurstof.
%O <sub>2</sub> :	Het zuurstofpercentage waarop de duikcomputer alle berekeningen baseert.
PDIS:	Profile Dependent Intermediate Stop is een extra diepe stop die wordt geadviseerd op de diepte waar het 5de tot en met het 7de compartiment stikstof gaan afgeven.
ppO <sub>2</sub> :	Partiële zuurstofdruk. Dit is de zuurstofdruk in het ademmengsel. Deze druk wordt berekend aan de hand van diepte en zuurstofpercentage. Een ppO <sub>2</sub> boven 1,6 bar wordt als gevaarlijk beschouwd.
ppO <sub>2</sub> max:	De maximaal toegestane waarde van ppO <sub>2</sub> . Samen met het zuurstofpercentage is deze waarde bepalend voor de MOD.
Drukken:	Op een knop drukken en deze direct weer loslaten.
Ingedrukt houden:	Een knop indrukken en één seconde vasthouden voordat u deze weer loslaat.
SOS-modus:	Het resultaat van een duik waarbij u de verplichte decompressiestops niet heeft gerespecteerd.
Stopwatch:	Een stopwatch om de duur van bepaalde stappen van de duik te meten.
UTC:	Universal Time Coordinated. Betreft het wijzigen van tijdzones wanneer u op reis bent.

### 8.3 Index

Batterij	10, 53, 59
Bergmeren	23
Bladwijzers	8, 17, 22, 25, 25
CNS O2	6, 17, 19, 20, 23, 24, 41, 61
Datum	52
Dieptemetermodus	24
Displayverlichting activeren	12, 45, 49
Displayverlichting	8, 12, 45, 49
Duiken op hoogte	23
Duikplanner	40
Eenheden	49
Hoogtemeter	7, 23
Klokinstellingen	51, 12
Knoppen	8
Logboek	11, 13, 18, 21, 22, 23, 42, 57,
LogTRAK	7, 13, 15, 17, 45, 51, 54, 56
MB levels	6, 15, 27, 30, 34, 61
Microbellen	9, 18, 21, 23, 27, 41, 61
MOD	14, 16, 19, 24, 34, 40, 61, 46
Nitrox resetten	47
Nitrox	14, 34, 46, 61
Onderhoud	58
Oppervlakte-interval	10, 22, 55, 56, 61
Opstijgsnelheid	18
Partiële zuurstofdruk	14, 19
Pc-interface	56
PpO2 max	19, 24, 34, 14, 16, 45, 61
Reststikstof	6, 9
Reststikstoftijd resetten	24, 43, 45, 50
SOS-modus	13, 21, 61
Stille modus	51, 53
Stopwatch	25, 61
Technische informatie	58
Tijdstip	8, 9
Tijdzone	61, 51
Timer voor de veiligheidsstop	8, 21, 32, 48
UTC	51, 61
Vliegen na de duik	22, 50, 61
Vliegverbod (NO-FLY)	25, 26, 61
Waarschuwing klok	12
Waarschuwing niet-duiken	22, 40, 43
Waarschuwingen	15, 58
Watercontact	8
Watertype	40, 45, 49
Wekker	12
Zuurstofpercentage	33, 58, 61, 14



